

**INSTRUCTIONS FOR INSTALLATION AND USE
MONTAGE- UND GEBRAUCHSANWEISUNG
INSTRUCTIONS POUR L'INSTALLATION ET L'UTILISATION
ISTRUZIONI PER L'INSTALLAZIONE E L'USO
INSTRUCCIONES PARA INSTALACIÓN Y USO
INSTRUÇÕES DE INSTALAÇÃO Y UTILIZAÇÃO
AANWIJZING VOOR GEBRUIK EN INSTALLATIE**

DESCRIPTION

The hood may be in the filtering or the ducting version.

Filtering version (Fig. 1A o 1B): The hood aspirates the kitchen air saturated with fumes and odours, purifies it through the grease filters and charcoal filters and returns clean air into the room. For constant efficiency, the charcoal filters must be replaced periodically. The charcoal filters are not supplied.

Ducting version (Fig. 2): The hood aspirates the kitchen air saturated with fumes and odours, passes it through the grease filters and expels it to the outside through an outlet pipe. With this version the charcoal filters are not required. Decide from the outset on the type of installation (filtering or ducting). For greater efficiency, we recommend you install the hood in the ducting version (if possible).

INSTALLATION

ATTENTION: Two persons are required for proper installation; the unit should be installed by a qualified operator.

1. Features of the outlet pipe (only for the ducting version): Before fixing, the outlet pipe for air evacuation to the outside must be installed. Use an outlet pipe with: – minimum indispensable length; – minimum possible bends (maximum angle of bend: 90°); – certified material (according to the State); – an as smooth as possible inside. It is also advisable to avoid any drastic changes in pipe cross-section (recommended diameter: 150 mm). For air evacuation to the outside, follow all the other instructions given on the “Warnings” sheet.

2. Prepare the electric power supply (for the electric connection, follow all other indications stated on the “Warning” sheet). If the model you have purchased is supplied with a decorative flue, prepare the electric power supply within the decorative flue.

3. Assembly of the metal grid (only for the filtering version of the extractor hood without decorative flue): the metal grid must be assembled by operating inside the hood, therefore:

- remove the 2 front panels: hold the panel on the right side (or left) and pull until the 2 internal pins are released; carry out the same operation on the opposite side of the panel. Move the panel slightly upwards until the 2 gills exit from the special slots (Fig. 3).

- remove the upper grease filter: push the retainer downwards and turn the filter towards the outside (Fig. 4).

Assemble the metal grid fixing it using the 2 screws from the inside of the hood (Fig. 5).

4. Assembly of the charcoal filter (only for the filtering version): check that the charcoal filters have already been installed. Rest them on the sides of the motor and turn them in an anti-clockwise direction (Fig. 6).

Re-mount the 2 panels and the grease filter.

5. Assembly of the flange (only for the ducting version): install the flange in the device air outlet and press slightly (Fig.7).

6. Fixing to the wall: Draw a line on the wall in vertical line with your hob. Mark the first 4 holes to be drilled in the wall, respecting the distances indicated in Fig. 8. Drill the 4 holes and fit the screw anchors provided. Fix the metal brackets (A) to the wall using the holes just drilled (Fig. 9); the screws for fixing the bracket are provided.

Hang the hood on the brackets (Fig. 10). Adjust the horizontal position moving the hood to the right or left so that it is aligned with the wall units. When adjustment has been completed, without removing the hood, mark the other 2 holes to be drilled (C) in the wall. Remove the hood and drill the holes marked (8 mm diameter). Then use the 2 screw anchors and the 2 screws provided for final fixing.

7. Fixing of the telescopic decorative flue (the decorative flue is only present in certain models):

- Adjust the width of the support bracket (D) of the telescopic flue by means of the screws (E) as shown in Fig.11; then, by means of the screw anchors and screws (F) provided, fix the bracket to the ceiling in such a way that it is positioned along the axis with your hood.

- Only for the ducting version: Connect the air outlet pipe to the air vent of the hood. Use a flexible pipe and lock it to the air vent of the hood with a metal hose clamp - Fig. 12 (pipe and clamp are not provided).

- Only for the filtering version: Mount the flange on the hood in correspondence to the air outlet point (Fig. 13). Take the air baffle and fit a flexible pipe to it (125 mm diameter) locking it with a metal hose clamp (pipe and clamps are not provided). Fit the air baffle to the upper flue (Fig. 14) with 4 screws. Connect the flexible pipe to the flange on the air vent (Fig. 15). - Carry out the electrical connection of the hood using the power supply cable.

- Insert the extension flues setting them on the hood; extend the upper flue to the ceiling and secure with the 2 screws (H) - Fig. 16.

OPERATION

Depending on the model, the unit is equipped with the following controls:

CONTROLS shown in Fig. 17:

A) Turns the LIGHTS off

B) Turns the LIGHTS on.

C) Decreases speed down to minimum speed. If pressed for 2" the motor is turned off.

D) Activates the motor (calling the last speed used) and increases the speed until reaching maximum.

E) FILTER ALARM/TIMER RESET: when pressing the key during display of the filter alarm (motor off) it resets the hour counter. When pressing the key when the motor is running, the **TIMER** is activated and the hood will automatically be switched off after 5 minutes.

L1) The 4 green LEDs indicate the running speed.

L2) When the LED is red (motor off) it indicates the **FILTER ALARM**. When the LED is green (flashing) it indicates that the **TIMER** has been activated with the key E.

FILTER ALARM:

After 30h of operation, the LED L2 turns RED. It indicates that the grease filters need to be cleaned.

After 120h of operation, the LED L2 turns RED and flashes; It indicates that the grease filters need to be cleaned and the charcoal filters replaced.

After cleaning the grease filters (and/or replacing the charcoal filters), restart the hour counter (**RESET**) by pressing the key E during display of the filter alarm.

CONTROLS shown in Fig. 18:

A) LIGHTS on/off switch.

1) Activates the motor at the first speed (the icon lights-up). By pressing on the icon for about 2 seconds the motor will stop.

2) Activates the motor at the second speed (the icon lights-up). All of the other icons relative to the speed remain switched off.

3) Activates the motor at the third speed (the icon lights-up). All of the other icons relative to the speed remain switched off.

4) Activates the motor at the fourth speed (the icon lights-up). All of the other icons relative to the speed remain switched off.

B) Activates the **TIMER** (the icon lights-up). By activating the Timer (5 minutes), the motor will stop automatically after 5 minutes.

C) **FILTER ALARM**. After 30 working hours, the icon lights up to indicate that the grease filter/s must be cleaned.

After 120 working hours, the icon flashes to indicate that the grease filter/s must be cleaned and the charcoal filters replaced.

To re-start the hour - counter, reset by pressing on the icon while it is lit (or while it flashes).

Grease filters: special attention must be given to the grease filters which must be periodically cleaned, whenever the grease filter alarm trips. For instructions of the filter Alarm, refer to the Controls paragraph.

Disassembly of the grease filters: remove the 2 front panels: hold the panel on the right side (or left) and pull until the 2 internal pins are released; carry out the same operation on the opposite side of the panel. Move the panel slightly upwards until the 2 gills exit from the special slots (Fig. 3). Remove the grease filters by pushing the retainer downwards and turning the filter towards the outside (Fig. 4).

Charcoal filters: if the filtering version appliance is used, the charcoal filters will have to be periodically replaced when the charcoal filter alarm trips. For instructions on the filter Alarm, refer to the Controls paragraph.

Disassembly of the charcoal filters: remove the 2 front panels: hold the panel on the right side (or left) and pull until the 2 internal pins are released; carry out the same operation on the opposite side of the panel. Move the panel slightly upwards until the 2 gills exit from the special slots (Fig. 3). Remove the grease filters by pushing the retainer downwards and turning the filter towards the outside (Fig. 4). Remove the charcoal filters with a clockwise movement (Fig. 19).

Lighting:

Fig.20: To replace the halogen lamps, open the cover by prising in the slots. Replace with lamps of the same type.

WARNING: Do not touch the new lamp with bare hands.

DEUTSCH

BESCHREIBUNG

Die Haube steht in Umluftversion und in Abluftversion zur Verfügung.

Umluftversion (Abb. 1A/1B): Die Haube saugt die mit Rauch und Gerüchen gesättigte Luft an und reinigt sie durch die Fett- und die Kohlefilter. Danach wird die saubere Luft wieder in den Raum geleitet. Um die gleichmäßige Wirksamkeit der Kohlefilter zu erhalten, müssen sie regelmäßig ausgetauscht werden. Die Kohlefilter werden nicht mitgeliefert.

Abluftversion (Abb. 2): Die Haube saugt die mit Rauch und Gerüchen gesättigte Luft an, leitet sie durch die Fettfilter und gibt sie über ein Abführungsrohr nach außen ab. Diese Version benötigt keinen Kohlefilter.

Entscheiden Sie sich von Anfang an für einen Installationstyp (Umluft oder Abluft). Um eine größere Wirkung zu erzielen, empfehlen wir die Installation einer Haube in Abluftversion (falls möglich).

MONTAGE DES GERÄTS

ACHTUNG: Für die Montage sind wenigstens 2 Personen erforderlich. Es wird empfohlen, die Montage von Fachkräften durchführen zu lassen.

1. **Merkmale des Abführungsrohrs (nur für die Abluftversion):** Vor der Befestigung muss das Rohr zur Abführung der Luft außen angebracht werden. Ein Abführungsrohr verwenden, das folgende Eigenschaften besitzt: - erforderliche Mindestlänge; - so wenig Kurven wie möglich (maximale Krümmung: 90°); - zulässiges Material (Landesnormen); - Innenseite so glatt wie möglich. Es wird außerdem empfohlen, starke Wechsel des Rohrdurchmessers zu vermeiden

(empfohlener Durchmesser: 150 mm). Für die Luftabführung nach außen alle weiteren Angaben im Blatt "Hinweise" befolgen.

2. Vorbereitung des Stromanschlusses (befolgen Sie für den eigentlichen Stromanschluss die Anleitungen auf dem Blatt "Hinweise"). Wenn bei Ihrem Modell ein Verkleidungsrohr dabei ist, so muss der Stromanschluss über dieses Rohr erfolgen.

3. Anbringung des Metallgitters (Nur für Umlufthaube und ohne Teleskoprohre): das Metallgitter muss im Inneren der Haube angebracht werden, deshalb ist es notwendig:

- die beiden Vorderwände zu entfernen: greifen Sie die Wand rechts (oder links) und ziehen Sie so lange, bis sich die beiden inneren Bolzen lösen; gleichen Vorgang auf der anderen Seite wiederholen; heben Sie die Wand dann leicht an, bis zwei kleine Flügel zum Vorschein kommen (Abb. 3).

- entfernen Sie den vorderen Fettfilter: drücken Sie den Verschluss nach unten und drehen Sie den Filter nach außen (Abb. 4).

Bringen Sie dann das Metallgitter mit 2 Schrauben in der Haube an (Abb. 5).

4. Anbringung des Kohlefilters (nur für die Umluftversion): Überprüfen Sie, ob die Kohlefilter bereits angebracht sind, gegebenenfalls an den Seiten des Motors anbringen und gegen den Uhrzeigersinn drehen (Abb. 6).

Dann die beiden Wände und den Fettfilter wieder anbringen.

5. Anbringung des Flanschs (nur für die Abluftversion): Den Flansch am Luftaustritt des Gerätes montieren, indem ein leichter Druck ausgeübt wird (Abb.7).

6. Befestigung an der Wand: Zeichnen Sie eine Linie auf die Wand, vertikal zu Ihrem Kochfeld. Markieren Sie die ersten 4 anzubringenden Löcher auf der Wand, dabei sind die in Abb. 8 angegebenen Maße zu beachten. Die Bohrungen ausführen und die (mitgelieferten) Dübel einstecken. Den Metallbügel (A) an der Wand befestigen, dazu die gerade angebrachten Löcher benutzen - Abb. 9 - (die Schrauben zur Befestigung der Bügel sind mitgeliefert).

Dann die Haube an dem Bügel einhaken (Abb. 10). Die horizontale Position regulieren, indem die Haube in Übereinstimmung mit der Anordnung der Hängeschränke nach rechts oder nach links verschoben wird. Bei erfolgter Einstellung, und ohne die Haube zu entfernen, die weiteren 2 anzubringenden Löcher (C) auf der Wand markieren; die Haube abhängen und die markierten Bohrlöcher anbringen (Durchmesser 8 mm); dann zur definitiven Befestigung die je 2 mitgelieferten Dübel und Schrauben benutzen.

7. Anbringung des Teleskoprohres (nur bei einigen Modellen vorhanden):

- Die Breite des Haltebügels (D) des Teleskoprohres wird mit den Schrauben (E) auf Abb. 11 eingestellt. Danach wird der Bügel mit Hilfe der mitgelieferten Dübel und Schrauben (F) an der Decke befestigt, wo er mit der Abzugshaube ausgerichtet werden muss.

- **Nur für die Abluftversion:** Die Abluftleitung mit der Abluftöffnung an der Haube verbinden; dazu ein biegbares Rohr verwenden und es mit einer Metallschelle an der Abluftöffnung der Haube befestigen – Abb. 12 – (Rohr und Metallschelle werden nicht mitgeliefert).

- **Nur für die Umluftversion:** Das Reduzierstück am Luftaustrittspunkt auf die Haube montieren (Abb. 13). Befestigen Sie einen Schlauch (Durchmesser 125 mm) an der Umluftweiche und sichern Sie ihn mit Hilfe einer Metallschelle (Rohr und Schelle werden nicht mitgeliefert); befestigen Sie die Umluftweiche am oberen Rohr (Abb. 14) mit 4 Schrauben. Den Schlauch an das auf der Luftaustrittsöffnung befindliche Reduzierstück anschließen (Abb. 15).

- Benutzen Sie das Stromkabel zum Stromanschluss der Abzugshaube.

- Die Teleskoprohre auf die Haube legen und sie dann einfügen; das obere Rohr bis zur Decke führen und mit den 2 Schrauben (H) befestigen - (Abb. 16).

FUNKTIONSWEISE

Je nach Version ist das Gerät mit folgenden Bedienung ausgestattet:

BEDIENUNG gemäß Abb. 17:

A) LICHT einschalten.

B) LICHT ausschalten.

C) Drossel die Geschwindigkeit auf ein Minimum. Bei 2 Sek. langem Drücken wird der Motor abgeschaltet.

D) Betätigung des Motors (mit der zuletzt verwendeten Geschwindigkeit) und Erhöhen der Geschwindigkeit bis zum Maximum.

E) RESET FILTERALARM / TIMER: Wird diese Taste während der Anzeige des Filteralarms (bei abgeschaltetem Motor) gedrückt, wird der Stundenzähler nullgestellt. Wird die Taste hingegen bei laufendem Motor gedrückt, wird der TIMER aktiviert, der die Abzugshaube nach 5 Minuten automatisch abschaltet.

L1) Die vier GRÜNEN LEDs zeigen die momentane Geschwindigkeit an.

L2) Wenn die LED rot ist (bei abgeschaltetem Motor), zeigt sie FILTERALARM an. Wenn die LED grün ist und blinkt, zeigt sie an, dass der TIMER über die Taste E aktiviert worden ist.

FILTERALARM:

Nach einer Betriebszeit von 30h leuchtet LED L2 stets ROT, um anzuzeigen, dass die Fettfilter gereinigt werden müssen. Nach einer Betriebszeit von 120h blinkt LED L2 ROT, um anzuzeigen, dass die Fettfilter gereinigt und die Kohlenfilter ausgetauscht werden müssen.

Nach der Reinigung den Fettfiltern (und/oder dem Austausch der Kohlenfilter) ist zur Rückstellung des Stundenzählers die Taste E (RESET) während der Anzeige des Filteralarms zu drücken.

BEDIENUNG gemäß Abb. 18:

A) LICHTER an- und ausschalten.

1) Betreibt den Motor mit Geschwindigkeit 1 (Symbol leuchtet auf). Drücken Sie das Symbol etwa 2 Sekunden lang und der Motor wird abgeschaltet.

2) Betreibt den Motor mit Geschwindigkeit 2 (Symbol leuchtet auf). Keine weiteren Symbole leuchten auf.

3) Betreibt den Motor mit Geschwindigkeit 3 (Symbol leuchtet auf). Keine weiteren Symbole leuchten auf.

4) Betreibt den Motor mit Geschwindigkeit 4 (Symbol leuchtet auf). Keine weiteren Symbole leuchten auf.

B) TIMER einschalten (Symbol leuchtet auf). Bei eingeschaltetem Timer (5 Minuten) schaltet sich der Motor automatisch nach 5 Minuten ab.

C) FILTERALARM. Nach 30h Laufzeit leuchtet das Symbol auf. Der/die Fettfilter müssen gereinigt werden.

Nach 120h Laufzeit blinkt das Symbol. Der/die Fettfilter müssen gereinigt und der Kohlefilter gewechselt werden.

Drücken Sie auf das leuchtende (oder blinkende) Symbol, um die Stundenstellung wieder auf null zu stellen.

Fettfilter: Besonders ist auf die Fettfilter zu achten. Sie sind regelmäßig zu reinigen, wenn der Alarm Fettfilter erscheint. Für die Hinweise über den Filteralarm wird auf den Abschnitt Bedienung verwiesen.

Entfernung des Fettfilters: beide Vorderwände entfernen: greifen Sie die Wand rechts (oder links) und ziehen Sie so lange, bis sich die beiden inneren Bolzen lösen; gleichen Vorgang auf der anderen Seite wiederholen; heben Sie die Wand dann leicht an, bis zwei kleine Flügel zum Vorschein kommen (Abb. 3). Entfernen Sie den vorderen Fettfilter: drücken Sie den Verschluss nach unten und drehen Sie den Filter nach außen (Abb. 4).

Kohlefilter: Bei Gebrauch des Geräts in Umluftversion, sind die Fettfilter regelmäßig auszuwechseln, wenn der Alarm Kohlefilter erscheint. Für die Hinweise über den Filteralarm wird auf den Abschnitt Bedienung verwiesen.

Entfernung des Kohlefilters: beide Vorderwände entfernen: greifen Sie die Wand rechts (oder links) und ziehen Sie so lange, bis sich die beiden inneren Bolzen lösen; gleichen Vorgang auf der anderen Seite wiederholen; heben Sie die Wand dann leicht an, bis zwei kleine Flügel zum Vorschein kommen (Abb. 3). Entfernen Sie den vorderen Fettfilter: drücken Sie den Verschluss nach unten und drehen Sie den Filter nach außen (Abb. 4). Entnehmen Sie die Kohlefilter, indem Sie sie gegen den Uhrzeigersinn herausdrehen. (Abb. 19).

Beleuchtung:

Abb. 20: Zum Austausch der Halogenlampen ist der Deckel durch Drücken auf die entsprechenden Schlitze zu öffnen. Durch Lampen desselben Typs ersetzen. **ACHTUNG: Neue Lampen keinesfalls mit bloßen Händen anfassen.**

FRANCAIS

DESCRIPTION

Cette hotte peut être en version recyclage ou en version évacuation.

Versión Recyclage (Fig. 1A ou 1B): votre hotte aspire l'air de la cuisine imprégnée de fumée et d'odeurs, en l'épurant à travers les filtres à graisse ainsi qu'à travers le filtre à charbon pour le renvoyer dans la pièce, propre. Afin que votre hotte soit efficace d'une façon constante, il est nécessaire de remplacer le filtre à charbon périodiquement. Les filtres à charbon ne sont pas fournis.

Versión évacuation (Fig. 2): votre hotte aspire l'air de la cuisine imprégnée de fumée et d'odeurs, en le faisant passer à travers les filtres à graisse, puis en l'éliminant à l'extérieur à travers un tuyau d'évacuation. Dans cette version l'emploi du filtre à charbon n'est pas nécessaire. Vous devez décider dès le début quel type d'installation vous voulez (recyclage ou évacuation). Afin d'avoir une hotte au rendement optimal, nous vous conseillons d'installer une hotte version évacuation (si cela est possible).

INSTALLATION

ATTENTION: Il faut au moins deux personnes pour monter cet appareil; il est conseillé de confier les opérations d'installation à des spécialistes.

1. Caractéristiques du tuyau d'évacuation (seulement pour la version évacuation): Avant de commencer l'installation, il est nécessaire de prévoir le tuyau pour l'évacuation de l'air à l'extérieur. Employez un tuyau d'évacuation qui ait: - la longueur minimale indispensable; - le moins de coudes et raccords possibles (angle maximum des coudes: 90°); - qui soit fait d'une matière approuvée par les normes en vigueur (suivant le pays); - sa surface intérieure la plus lisse possible. Nous vous conseillons aussi d'éviter les changements brusques de section du tuyau (diamètre conseillé: 150 mm). Pour l'évacuation de l'air à l'extérieur, suivez toutes les autres indications fournies par la feuille "Attention".

2. Prévoir l'alimentation électrique (pour le branchement électrique, suivre toutes les autres indications se trouvant sur la feuille "Attention"). Si votre modèle est doté d'un tuyau de décoration, prévoyez l'alimentation électrique dans les limites du tuyau de décoration.

3. Montage de la grille métallique (uniquement pour la hotte en version recyclage et dépourvue de tuyau de décoration télescopique): la grille métallique doit être montée à partir de l'intérieur de la hotte. Pour ce faire, procédez de la façon suivante :

- démontez les 2 panneaux avant : saisissez le panneau par la partie droite (ou gauche) et tirer jusqu'à ce que les 2 chevilles internes se décrochent ; faites la même chose sur la partie opposée du panneau ; levez légèrement le panneau jusqu'à faire sortir les 2 ailettes de leurs fentes (Fig. 3).

- démontez le filtre à graisse supérieur : poussez la butée vers le bas et tourner le filtre vers l'extérieur (Fig. 4). Fixez la grille métallique avec 2 vis en procédant à partir de l'intérieur de la hotte (Fig. 5).

4. Montage du filtre à charbon (seulement pour la version recyclage): vérifiez si les filtres à charbon sont déjà montés, sinon posez-les près du moteur et tournez-les dans le sens contraire des aiguilles d'une montre (Fig. 6). Remonter les 2 panneaux et le filtre à graisse.

5. Montage de la bride (seulement pour la version évacuation): montez la bride sur la sortie d'air de l'appareil en exerçant une légère pression (Fig.7).

6. Fixation au mur: Tracez une ligne sur le mur, à la verticale de votre plan de cuisson. Tracez sur le mur les 4 premiers trous que vous devrez percer, en respectant les mesures indiquées à la Fig. 8 ; percez 4 trous et y placez les 4 chevilles (fournies en équipement). Fixez les supports métalliques (A) au mur en utilisant les trous percés - Fig. 9 - (les vis pour la fixation du support sont fournies).

Puis accrochez la hotte sur les supports (Fig. 10). Régler la position horizontale en déplaçant la hotte à droite ou à gauche selon les exigences de l'alignement avec les meubles suspendus. Après le réglage, sans enlever la hotte, tracer sur le mur les autres 2trous à percer (C) ; décrocher la hotte et percer les trous tracés (diamètre 8mm) ; ensuite utiliser les 2 chevilles et les 2 vis fournies pour la fixation définitive.

7. Fixation du tuyau de décoration télescopique (le tuyau de décoration n'est prévu que sur certains modèles): Régler la largeur de l'étrier de support (D) du tuyau télescopique à l'aide des vis (E) indiquées sur la Fig. 11 ; ensuite, à l'aide des chevilles et des vis (F), fournies, fixer le support au plafond en faisant attention qu'il soit dans l'axe de la hotte. - Seulement pour la version évacuation: Raccordez le conduit pour l'évacuation de l'air à la bouche de sortie d'air de la hotte ; utilisez un tuyau souple et bloquez-le sur la bouche de sortie d'air de la hotte à l'aide d'un collier métallique - Fig. 12 - (le tuyau et le collier ne sont pas fournis).

- Seulement pour la version recyclage: Monter la réduction sur la hotte en face du point de sortie de l'air (Fig. 13). Prendre le déflecteur d'air et y fixer un tuyau souple (de 125 mm de diamètre) en le bloquant à l'aide d'un collier métallique (le tuyau et le collier ne sont pas fournis) ; fixer le déflecteur d'air au tuyau supérieur (Fig. 14) à l'aide de 4 vis. Raccordez le tuyau souple à la réduction se trouvant sur la bouche de sortie d'air (Fig. 15).

- Effectuez le raccordement électrique de la hotte au moyen du câble d'alimentation.

- Installer les tuyaux télescopiques en les appuyant sur la hotte ; soulever le tuyau supérieur jusqu'au plafond et le fixer à l'aide des 2 vis (H) – Fig. 16.

FONCTIONNEMENT

Selon les modèles, l'appareil est muni des types suivants de commandes :

COMMANDES de la Fig. 17:

A) éteint l'éclairage.

B) Allume l'éclairage.

C) Diminue la vitesse pour arriver à la vitesse minimum. Si pressée pendant 2" le moteur s'arrête.

D) Actionne le moteur (en rappelant la dernière vitesse utilisée) et augmente la vitesse pour arriver à la vitesse maximale.

E) RESET ALARME FILTRES /TIMER : si l'on appuie sur la touche pendant l'affichage de l'alarme des filtres (avec le moteur arrêté) on remet à zéro le comptage des heures. En appuyant sur la touche pendant le fonctionnement du moteur, on active le TIMER, la hotte s'éteint donc automatiquement après 5 minutes.

L1) Les 4 témoins lumineux VERTS signalent la vitesse en cours.

L2) Quand le témoin lumineux est rouge (avec le moteur arrêté) il indique l'ALARME DES FILTRES. Quand le témoin lumineux est vert (clignotant) il indique que le TIMER a été actionné par la touche E.

ALARME FILTRES:

Après 30h de fonctionnement le voyant L2 devient ROUGE. Il signale que les filtres à graisse doivent être nettoyés.

Après 120h de fonctionnement le voyant L2 devient ROUGE et clignote il indique que les filtres à graisse doivent être nettoyés et les filtres à charbon remplacés.

Après avoir nettoyé les filtres à graisse (et/ou remplacé les filtres à charbon), appuyer sur la touche E pour faire redémarrer le comptage des heures pendant la visualisation de l'alarme filtres.

COMMANDES de la Fig. 18:

A) Allumage et extinction de l'ÉCLAIRAGE.

1) Actionnement du moteur à la première vitesse (l'icône s'allume). La pression de l'icône pendant 2 secondes environ provoque l'arrêt du moteur.

2) Actionnement du moteur à la deuxième vitesse (l'icône s'allume). Toutes les autres icônes relatives à la vitesse restent éteintes.

3) Actionnement du moteur à la troisième vitesse (l'icône s'allume). Toutes les autres icônes relatives à la vitesse restent éteintes.

4) Actionnement du moteur à la quatrième vitesse (l'icône s'allume). Toutes les autres icônes relatives à la vitesse restent

éteintes.

B) Actionnement du TIMER (l'icône s'allume). Le moteur s'arrête automatiquement 5 minutes après l'actionnement du timer.

C) ALARME FILTRES. Après 30h de fonctionnement, l'icône s'allume pour indiquer qu'il est temps de nettoyer le ou les filtres à graisse.

Après 120h de fonctionnement, l'icône clignote pour indiquer qu'il faut nettoyer le ou les filtres à graisse et changer les filtres à charbon.

Pour faire repartir le compte-heures, effacez en appuyant sur l'icône pendant qu'elle est allumée (ou pendant qu'elle clignote).

Filtres à graisse: un soin particulier doit être accordé aux filtres à graisse qui doivent être nettoyés périodiquement, quand intervient l'alarme des filtres à graisse. Pour les instructions, concernant l'alarme des filtres, voir le paragraphe des Commandes.

Démontage du filtre à graisse: démontez les 2 panneaux avant : saisissez le panneau par la partie droite (ou gauche) et tirez jusqu'à ce que les 2 chevilles internes se décrochent ; faites la même chose sur la partie opposée du panneau ; levez légèrement le panneau jusqu'à faire sortir les 2 ailettes de leurs fentes (Fig. 3). Démontez les filtres à graisse en poussant la butée vers le bas et en tournant le filtre vers l'extérieur (Fig. 4).

Filtres à charbon: Si l'on utilise l'appareil en version filtrante, il faut remplacer périodiquement les filtres à charbon, quand intervient l'alarme des filtres à charbon. Pour les instructions, concernant l'alarme des filtres, voir le paragraphe des Commandes.

Démontage du filtre à charbon: démontez les 2 panneaux avant : saisissez le panneau par la partie droite (ou gauche) et tirez jusqu'à ce que les 2 chevilles internes se décrochent ; faites la même chose sur la partie opposée du panneau ; levez légèrement le panneau jusqu'à faire sortir les 2 ailettes de leurs fentes (Fig. 3). Démontez les filtres à graisse en poussant la butée vers le bas et en tournant le filtre vers l'extérieur (Fig. 4). Démontez les filtres à charbon en les tournant dans le sens des aiguilles d'une montre (Fig. 19).

Éclairage:

Fig.20 : pour remplacer les ampoules halogènes, ouvrir le couvercle en faisant levier sur les fentes. Les remplacer par des ampoules de même type. **ATTENTION : ne pas toucher les ampoules neuves à mains nues.**

ITALIANO

DESCRIZIONE

La cappa può essere in versione filtrante o in versione aspirante.

Versione filtrante (Fig. 1A o 1B): la cappa aspira l'aria della cucina impregnata di fumi e di odori, depurandola attraverso i filtri anti-grasso ed i filtri carbone per poi re-immetterla pulita nella stanza. Per una costante efficienza, è necessario sostituire periodicamente i filtri al carbone. I filtri al carbone non sono in dotazione.

Versione aspirante (Fig. 2): la cappa aspira l'aria della cucina impregnata di fumi e di odori facendola passare attraverso i filtri anti-grasso, poi la espelle all'esterno attraverso un condotto di scarico. In questa versione non è necessario utilizzare il filtro al carbone. Decidete sin dall'inizio il tipo di installazione (filtrante o aspirante). Per una maggiore efficienza, consigliamo di installare la cappa in versione aspirante (se possibile).

INSTALLAZIONE

ATTENZIONE: per montare questo apparecchio sono necessarie almeno due persone; si consiglia comunque di affidare le operazioni di installazione a personale specializzato.

1. Caratteristiche del condotto di scarico (solo per la versione aspirante): prima del fissaggio è necessario predisporre il condotto per lo scarico dell'aria all'esterno. Utilizzare un condotto di scarico che abbia: – lunghezza minima indispensabile; – minor numero possibile di curve (angolo massimo della curva: 90°); – materiale approvato normativamente (a seconda dello Stato); – lato interno più liscio possibile. Si consiglia inoltre di evitare cambiamenti drastici di sezione del tubo (diametro consigliato: 150 mm). Per lo scarico dell'aria all'esterno, seguire tutte le altre indicazioni riportate nel foglio "Avvertenze".

2. Predisporre l'alimentazione elettrica (per il collegamento elettrico, seguire tutte le altre indicazioni riportate nel foglio "Avvertenze"). Se il modello da voi acquistato è dotato di tubo decorativo, predisporre l'alimentazione elettrica entro l'ingombro del tubo decorativo.

3. Montaggio della griglia metallica (solo per la cappa in versione filtrante e non dotata di tubo decorativo): la griglia metallica va montata operando dall'interno della cappa, per cui prima bisogna:

- rimuovere i 2 pannelli anteriori: afferrare il pannello nella parte destra (o sinistra) e tirare fino a che i 2 perni interni non si sganciano; operare allo stesso modo nella parte opposta del pannello; spostare leggermente il pannello verso l'alto fino a che le 2 alette escono dalle apposite feritoie (Fig. 3).

- rimuovere il filtro antigraasso superiore: spingere il fermo verso il basso e ruotare il filtro verso l'esterno (Fig. 4).

Procedere al montaggio della griglia metallica fissandola con 2 viti dall'interno della cappa (Fig. 5).

4. Montaggio filtro carbone (solo per la versione filtrante): verificate se i filtri al carbone sono già installati,

eventualmente procedere appoggiandoli ai lati del motore e ruotandoli in senso antiorario (Fig. 6).

Rimontate i 2 pannelli ed il filtro antigrasso.

5. Montaggio della flangia (solo per la versione aspirante): montare la flangia sulla bocca uscita aria dell'apparecchio esercitando una leggera pressione (Fig.7).

6. Fissaggio a muro: Tracciate sulla parete una linea, sulla verticale del vostro piano di cottura. Segnate sulla parete i primi 4 fori che dovrete fare, rispettando le misure indicate in Fig. 8; effettuate i fori ed inserite i tasselli (in dotazione). Fissate le staffe metalliche (A) alla parete utilizzando i fori appena effettuati - Fig. 9 - (le viti per il fissaggio della staffa sono in dotazione).

Agganciate quindi la cappa alle staffe (Fig. 10). Regolare la posizione orizzontale spostando la cappa a destra o a sinistra secondo le esigenze di allineamento ai pensili. A regolazione avvenuta, senza togliere la cappa, segnare sul muro gli altri 2 fori da fare (C); sganciare la cappa ed effettuare i fori segnati (diametro 8mm); utilizzare poi 2 tasselli e 2 viti (in dotazione) per il fissaggio definitivo.

7. Fissaggio del tubo decorativo telescopico (il tubo decorativo è presente solo in certi modelli):

- Regolare la larghezza della staffa di supporto (D) del tubo telescopico tramite le viti (E) indicate in Fig. 11; successivamente, mediante i tasselli e le viti (F) in dotazione, fissare la staffa al soffitto facendo in modo che sia in asse con la vostra cappa.

- **Solo per la versione aspirante:** Collegare il condotto per lo scarico dell'aria con la bocca uscita aria della cappa; utilizzare un tubo flessibile e bloccarlo alla bocca uscita aria della cappa con una fascetta metallica - Fig. 12 - (tubo e fascetta non sono in dotazione).

- **Solo per la versione filtrante:** Montare la riduzione sulla cappa, in corrispondenza del punto uscita aria (Fig. 13). Prendere il deflettore aria e fissateci un tubo flessibile (di diametro 125 mm) bloccandolo con una fascetta metallica (tubo e fascette non sono in dotazione); fissare il deflettore aria al tubo superiore (Fig. 14) con 4 viti. Collegare il tubo flessibile alla riduzione presente sulla bocca uscita aria (Fig. 15).

- Effettuare il collegamento elettrico della cappa mediante il cavo di alimentazione.

- Inserire i tubi telescopici appoggiandoli sulla cappa; sollevare il tubo superiore fino al soffitto e fissarlo tramite le 2 viti (H) - Fig. 16.

FUNZIONAMENTO

A seconda delle versioni l'apparecchio è dotato dei seguenti tipi di comandi:

COMANDI di Fig. 17:

A) Spegne le LUCI.

B) Accende le LUCI.

C) Decrementa la velocità del motore fino ad arrivare alla minima. Se premuto per 2" viene spento il motore.

D) Aziona il motore (richiamando l'ultima velocità utilizzata) ed incrementa la velocità fino ad arrivare alla massima.

E) RESET ALLARME FILTRI / TIMER: premendo il tasto durante la visualizzazione dell'allarme filtri (a motore spento) azzerà il conteggio delle ore. Premendo il tasto durante il funzionamento del motore, si attiva il TIMER, per cui la cappa si spegne automaticamente dopo 5 minuti.

L1) I 4 led VERDI segnalano la velocità in esecuzione.

L2) Quando il LED è rosso (a motore spento) indica l'ALLARME FILTRI. Quando il LED è verde (lampeggiante) indica che è stato azionato il TIMER tramite il tasto E.

ALLARME FILTRI:

Dopo 30h di funzionamento, il led L2 diviene ROSSO; indica che devono essere puliti i filtri antigrasso.

Dopo 120h di funzionamento, il led L2 diviene ROSSO e lampeggiante; indica che devono essere puliti i filtri antigrasso e sostituiti i filtri carbone.

Una volta puliti i filtri antigrasso (e/o sostituiti i filtri carbone), per far ripartire il conteggio delle ore (RESET) premere il tasto E durante la visualizzazione dell'allarme filtri.

COMANDI di Fig. 18:

A) Accende e spegne le LUCI.

1) Aziona il motore alla prima velocità (l'icona si illumina). Premendo per circa 2 secondi sull'icona, il motore si arresta.

2) Aziona il motore alla seconda velocità (l'icona si illumina). Tutte le altre icone relative alle velocità rimangono spente.

3) Aziona il motore alla terza velocità (l'icona si illumina). Tutte le altre icone relative alle velocità rimangono spente.

4) Aziona il motore alla quarta velocità (l'icona si illumina). Tutte le altre icone relative alle velocità rimangono spente.

B) Aziona il TIMER (l'icona si illumina). Azionando il Timer (5 minuti), il motore si arresta automaticamente dopo 5 minuti.

C) ALLARME FILTRI. Dopo 30h di funzionamento, l'icona si illumina per indicare che bisogna pulire il/i filtro/i antigrasso.

Dopo 120h di funzionamento, l'icona lampeggia per indicare che bisogna pulire il/i filtro/i antigrasso e sostituire i filtri carbone.

Per far ripartire il conteggio delle ore, resettare pigiando sull'icona mentre è illuminata (o mentre lampeggia).

Filtri antigrasso: una cura particolare va rivolta ai filtri antigrasso che devono essere puliti periodicamente, quando compare l'allarme filtri antigrasso. Per istruzioni sull'Allarme filtri, fare riferimento al paragrafo Comandi.

Smontaggio del filtro antigrasso: rimuovere i 2 pannelli anteriori: afferrare il pannello nella parte destra (o sinistra) e tirare fino a che i 2 perni interni non si sganciano; operare allo stesso modo nella parte opposta del pannello; spostare leggermente il pannello verso l'alto fino a che le 2 alette escono dalle apposite feritoie (Fig. 3). Rimuovere i filtri antigrasso spingendo

el fermo verso il basso e ruotando il filtro verso l'esterno (Fig. 4).

Filtri carbone: nel caso d'uso dell'apparecchio in versione filtrante, sarà necessario sostituire i filtri al carbone periodicamente, quando compare l'allarme filtri carbone. Per istruzioni sull'Allarme filtri, fare riferimento al paragrafo Comandi.

Smontaggio del filtro carbone: rimuovere i 2 pannelli anteriori: afferrare il pannello nella parte destra (o sinistra) e tirare fino a che i 2 perni interni non si sganciano; operare allo stesso modo nella parte opposta del pannello; spostare leggermente il pannello verso l'alto fino a che le 2 alette escono dalle apposite feritoie (Fig. 3). Rimuovere i filtri antigraasso spingendo il fermo verso il basso e ruotando il filtro verso l'esterno (Fig. 4). Rimuovere i filtri carbone con movimento rotatorio, in senso orario (Fig. 19).

Illuminazione:

Fig. 20: per sostituire le lampade alogene aprire il coperchio facendo leva sulle apposite fessure. Sostituire con lampade dello stesso tipo. **ATTENZIONE: non toccare la nuova lampada a mani nude.**

ESPAÑOL

DESCRIPCIÓN

La campana puede ser en versión filtrante o en versión aspirante.

Versión filtrante (Fig. 1A/1B): La campana aspira el aire de la cocina impregnado de humos y de olores depurándolo a través de filtros antigraza y filtro al carbón para luego introducirlo de nuevo limpio en la habitación. Para mayor eficacia, es necesario sustituir periódicamente los filtros al carbón. Los filtros al carbón no vienen adjuntos.

Versión aspirante (Fig. 2): La campana aspira el aire de la cocina impregnado de humos y de olores haciéndolo pasar a través de los filtros antigraza, después lo expulsa hacia el exterior a través del conducto de descarga. En esta versión no es necesario utilizar los filtros al carbón. Decida desde el principio el tipo de instalación (filtrante o aspirante). Para una mayor eficacia, aconsejamos que se instale la campana en versión aspirante (si es posible).

INSTALACIÓN

CUIDADO: Para montar este aparato se necesitan al menos dos personas; le aconsejamos que lo haga instalar a personal especializado.

1. Características del conducto de descarga (sólo para la versión aspirante): antes de sujetar la campana es necesario colocar el conducto para la descarga de aire al exterior. Utilice un conducto de descarga que tenga la longitud mínima indispensable, el menor número posible de curvas (ángulo máximo de la curva = 90°), material de acuerdo con la normativa vigente (de cada país), parte interna lo más lisa posible. Se aconseja además evitar cambios drásticos de sección del tubo (diámetro aconsejado: 150 mm). Para la descarga del aire hacia el exterior, siga todas las demás indicaciones que aparecen en la página "Advertencias".

2. Predisponer la alimentación eléctrica (para la conexión eléctrica, seguir las restantes indicaciones de la página "Advertencias"). Si el modelo comprado está equipado con tubo decorativo, predisponer la alimentación eléctrica cerca del tubo decorativo.

3. Montaje de la rejilla metálica (sólo para la campana en versión filtrante y sin tubo decorativo): la rejilla metálica se monta desde el interior de la campana, por lo tanto es necesario:

- quitar los 2 paneles anteriores: agarrar el panel en la parte derecha (o izquierda) y tirar hasta que los 2 pernos interiores se desenganchen; repetir la operación de la parte opuesta del panel; desplazar apenas el panel hacia arriba hasta que las 2 aletas salgan de las ranuras (Fig. 3).

- sacar el filtro antigraza superior: empujar el tope hacia abajo y girar el filtro hacia afuera (Fig. 4).

Montar la rejilla metálica fijándola con 2 tornillos desde la parte interior de la campana (Fig. 5).

4. Montaje del filtro de carbón (sólo para la versión filtrante): controlar si los filtros de carbón ya están instalados, si es preciso, apoyarlos a los lados del motor y girarlos en sentido antihorario (Fig. 6).

Volver a montar los 2 paneles y el filtro antigraza.

5. Montaje de la brida (sólo para la versión aspirante): colocar la arandela en la boca de evacuación del aire del aparato practicando una ligera presión (Fig.7).

6. Fijación a la pared: Trazar sobre la pared una línea vertical respecto del plano de cocción. Marcar sobre la pared los primeros 4 orificios necesarios, respetando las medidas indicadas en la Fig. 8, realizar los 4 orificios e introducir las espigas incluidas en el equipamiento. Fijar los estribos metálicos (A) a la pared utilizando los dos orificios realizados anteriormente - Fig. 9 - (los tornillos para la fijación del estribo están incluidos en el equipamiento).

Luego enganchar la campana al estribo (Fig. 10). Regular la posición horizontal desplazando la campana hacia la derecha o la izquierda, siguiendo la alineación con los muebles de pared. Una vez efectuada la regulación y sin quitar la campana, marcar los otros 2 orificios necesarios sobre la pared (C), desenganchar la campana y realizar los orificios marcados (8 mm de diámetro). Para la fijación definitiva utilizar las 2 espigas y los 2 tornillos incluidos en el equipamiento.

8. Fijación del tubo decorativo telescópico (el tubo decorativo se propone sólo en algunos modelos):

Regular el ancho del estribo de soporte (D) del tubo telescópico mediante los tornillos (E) indicados en la Fig.11; posteriormente, mediante las espigas y los tornillos (F) incluidos en el equipamiento, fijar el estribo al techo de manera

que sea alineado con la campana.

- **Sólo para la versión aspirante:** Conectar el conducto de evacuación del aire con la salida del aire de la campana. Utilizar un tubo flexible, trabándolo en la boca de salida del aire de la campana mediante una abrazadera metálica - Fig. 12 - (el tubo y la abrazadera no están incluidos en el equipamiento).

- **Sólo para la versión filtrante:** Montar el adaptador en la boca de salida del aire de la campana (Fig. 13). Tomar el deflector de aire y fijar al mismo un tubo flexible de 125 mm de diámetro, asegurándolo mediante una abrazadera metálica (ninguno de estos elementos se entrega con el equipamiento); fijar el deflector de aire al tubo superior (Fig. 14) mediante 4 tornillos. Conectar el tubo flexible a la reducción presente en la boca de salida del aire (Fig. 15).

- Efectuar la conexión eléctrica de la campana extractora mediante el cable de alimentación.

- Introducir los tubos telescópicos apoyándolos sobre la campana extractora; levantar el tubo superior hasta el techo y asegurarlo con 2 tornillos (H) - Fig. 16.

FUNCIONAMIENTO

Según la versión, el aparato está dotado de los siguientes tipos de mandos:

MANDOS de la Fig. 17:

A) Apaga las luces.

B) Enciende las LUCES.

C) Disminuye la velocidad hasta llegar a la intensidad mínima. Si se mantiene pulsado durante 2" se apaga el motor.

D) Acciona el motor (recordando la última velocidad utilizada) y aumenta la velocidad hasta llegar a la máxima.

E) RESET ALARMAS FILTROS / TIMER: pulsando la tecla durante la visualización de la alarma filtros (con el motor apagado) se pone a cero el conteo de las horas. Pulsando la tecla durante el funcionamiento del motor, se activa el TIMER, con lo cual la campana se apaga automáticamente tras 5 minutos.

L1) Los 4 led VERDES señalan la velocidad en ejecución.

L2) Cuando el LED es rojo (con el motor apagado) indica la ALARMA FILTROS. Cuando el LED es verde (parpadeando) indica que se ha accionado el TIMER mediante la tecla E.

ALARMA DE FILTROS:

Después de 30 h de funcionamiento, el led L2 se vuelve ROJO. indica que se deben limpiar los filtros antigrasa.

Después de 120 h de funcionamiento, el led L2 se vuelve ROJO y parpadea; indica que se deben limpiar los filtros antigrasa y sustituir los filtros de carbón.

En cuanto los filtros antigrasa estén limpios (o sustituidos los filtros de carbón), presione la tecla E durante la visualización de la alarma de filtros, para que se reanude el conteo de las horas (RESET).

MANDOS de la Fig. 18:

A) Enciende y apaga las LUCES.

1) Acciona el motor a la primera velocidad (el led se ilumina). Pulsando el led durante 2 segundos, el motor se apaga.

2) Acciona el motor a la segunda velocidad (el led se ilumina). Los otros leds referidos a las velocidades quedan apagados.

3) Acciona el motor a la tercera velocidad (el led se ilumina). Los otros leds referidos a las velocidades quedan apagados.

4) Acciona el motor a la cuarta velocidad (el led se ilumina). Los otros leds referidos a las velocidades quedan apagados.

B) Acciona el TIMER (el led se ilumina). Accionando el Timer (5 minutos), el motor se apaga automáticamente después de 5 minutos.

C) ALARMAS DE FILTROS. Después de 30 h de funcionamiento, el led se ilumina para avisar que se debe limpiar el filtro o los filtros antigrasa.

Después de 120 h de funcionamiento, el led parpadea para avisar que se debe limpiar el filtro o los filtros antigrasa y que se deben sustituir los filtros de carbón.

Para reanudar el recuento de las horas, poner en cero pulsando sobre el led mientras está iluminado (o durante el parpadeo).

Filtros antigrasa: Los filtros antigrasa requieren una atención particular ya que deben ser limpiados periódicamente, cuando aparece la alarma correspondiente. Las instrucciones sobre la alarma de los filtros se encuentran en el apartado Mandos.

Desmontaje del filtro antigrasa: quitar los 2 paneles anteriores: agarrar el panel en la parte derecha (o izquierda) y tirar hasta que los 2 pernos interiores se desenganchen; repetir la operación de la parte opuesta del panel; desplazar apenas el panel hacia arriba hasta que las 2 aletas salgan de las ranuras (Fig. 3) Sacar el filtro antigrasa empujando el tope hacia abajo y girar el filtro hacia afuera (Fig. 4).

Filtros al carbón: En caso de aparato con versión filtrante, es necesario sustituir los filtros al carbón periódicamente, cuando aparece la alarma correspondiente. Las instrucciones sobre la alarma de los filtros se encuentran en el apartado Mandos.

Desmontaje del filtro de carbón: quitar los 2 paneles anteriores: agarrar el panel en la parte derecha (o izquierda) y tirar hasta que los 2 pernos interiores se desenganchen; repetir la operación de la parte opuesta del panel; desplazar apenas el panel hacia arriba hasta que las 2 aletas salgan de las ranuras (Fig. 3) Sacar los filtros antigrasa empujando el tope hacia abajo y girar el filtro hacia afuera (Fig. 4). Sacar los filtros de carbón con movimiento rotatorio, en sentido horario (Fig. 19).

Iluminação:

Fig. 20: Para cambiar las bombillas halógenas, abrir la tapa haciendo palanca en las ranuras correspondientes. Cambiar por bombillas del mismo tipo. **ATENCIÓN: No tocar la bombilla nueva directamente con las manos.**

PORTUGUÊS

DESCRIÇÃO

O aparelho pode ser instalado na versão filtrante ou na versão aspirante.

Versão filtrante (Fig. 1A/1B): o exaustor aspira o ar impregnado de fumos e cheiros da cozinha, depurando-o através dos filtros anti-gordura e dos filtros de carvão, e depois reintroduz o ar purificado no ambiente. Para que a sua eficiência seja constante, é necessário substituir os filtros de carvão periodicamente. Os filtros de carvão não são fornecidos com o equipamento.

Versão aspirante (Fig. 2): o exaustor aspira o ar impregnado de fumos e cheiros da cozinha, fazendo-o passar através dos filtros anti-gordura, e depois expõe-o para o exterior através de uma conduta de descarga. Nesta versão não é necessário utilizar o filtro de carvão. Decidir, inicialmente, o tipo de instalação desejada (filtrante ou aspirante). Para maior eficiência, aconselhamos que o exaustor seja instalado na versão aspirante (se possível).

INSTALAÇÃO

ATENÇÃO: para montar este aparelho são necessárias pelo menos duas pessoas; sugerimos a utilização de pessoal especializado para realizar as operações de instalação.

1. Características da conduta de evacuação (somente para a versão aspirante): antes da fixação é necessário preparar a conduta para evacuação de ar, no exterior. Utilizar uma conduta de descarga que tenha: - o comprimento mínimo indispensável; - o menor número de curvas possível (ângulo máximo da curva: 90°); - material aprovado pelos regulamentos de lei existentes (de acordo com o Estado); - o lado de dentro o mais liso possível. Aconselha-se ainda evitar mudanças drásticas de secção de tubo (diâmetro aconselhado: 150 mm). Para a evacuação de ar para o exterior, seguir todas as indicações dadas na folha "Advertências".

2. Predispor a alimentação eléctrica (para a ligação eléctrica, seguir as indicações dadas na folha "Advertências"). Se o modelo adquirido tiver tubo decorativo, predispor a alimentação dentro do corpo do tubo decorativo.

3. Montagem da grade metálica (somente para o exaustor na versão filtrante e não equipada com tubo decorativo): a grade metálica deve ser montada operando dentro do exaustor, então antes é preciso:

- remover os 2 painéis anteriores pegar o painel pela parte direita (ou esquerda) e puxar até que os 2 Pernos internos não se desengatem; operar da mesma maneira na parte oposta do painel: deslocar ligeiramente o painel para cima até que as 2 aletas saiam pelas aberturas apropriadas (Fig. 3).

- remover o filtro anti-gordura superior: empurrar o calço para baixo e rodar o filtro para o exterior (Fig. 4).

Continuar a montagem da grade metálica com 2 parafusos por dentro do exaustor (Fig. 5).

4. Montagem do filtro ao carvão (somente para a versão filtrante): verificar se os filtros ao carvão já estão instalados, eventualmente continuar a montagem apoiando-os nos lados do motor e rodando-os no sentido anti-horário (Fig. 6). Montar novamente os dois painéis e o filtro anti-gordura.

5. Montagem da flange (somente para a versão aspirante): montar a manilha na boca da saída do ar do aparelho exercitando uma leve pressão (Fig. 7).

6. Fixação na parede: Traçar uma linha na parede, sobre a vertical da placa do seu fogão. Marcar na parede os 4 primeiros furos a fazer, respeitando as medidas indicadas na Fig. 8; fazer os 4 furos e introduzir as buchas (fornecidas com o aparelho). Fixar os suportes metálicos (A) na parede, utilizando os furos acabados de fazer - Fig. 9 - (os parafusos para fixar o referido suporte são fornecidos com o aparelho).

Prender então o exaustor ao suporte (Fig. 10). Regular a horizontalidade do exaustor de acordo com o alinhamento dos armários de cozinha, deslocando-o para a direita ou para a esquerda. Terminada a regulação, marcar na parede os outros 2 furos a fazer (C), sem tirar o exaustor da posição em que se encontra; deslocar o exaustor e fazer os furos nos pontos marcados (diâmetro 8mm); utilizar depois as 2 buchas e os 2 parafusos (fornecidos) para a fixação definitiva.

7. Fixação do tubo decorativo telescópico (o tubo decorativo existe somente em alguns modelos):

Regular a largura da armação de suporte (D) do tubo telescópico com os parafusos (E) indicados na Fig. 11; fixar depois o suporte no tecto com as buchas e parafusos (F) fornecidos, sobre o eixo de simetria vertical do exaustor.

- Somente para a versão aspirante: Ligar a conduta para evacuação do ar à boca de saída de ar do exaustor; utilizar um tubo flexível e fixá-lo à boca de saída de ar com uma braçadeira metálica - Fig. 12 - (o tubo e a braçadeira não são fornecidos com o aparelho).

- Somente para a versão filtrante: Montar a redução por cima do exaustor, na posição correspondente ao ponto de saída de ar (Fig. 13). Agarrar no deflector de ar e fixar nele um tubo flexível (com 125 mm de diâmetro), imobilizando-o com uma braçadeira metálica (o tubo e as braçadeiras não são fornecidos com o exaustor); fixar o deflector de ar ao tubo superior (Fig. 14) com 4 parafusos. Ligar o tubo flexível à redução existente na boca de saída de ar (Fig. 15).

- Fazer a ligação eléctrica do exaustor ligando o cabo de alimentação.

- Inserir os tubos telescópicos apoiando-os por cima do exaustor; levantar o tubo superior até ao tecto e fixá-lo com os 2 parafusos (H) - Fig. 16.

FUNCIONAMENTO

Os comandos variam de acordo com a versão do aparelho. Os tipos de comandos existentes são os seguintes:

COMANDOS da Fig. 17:

A) Desliga as LUZES.

B) Acende as LUZES.

C) Reduz a velocidade até atingir a velocidade mínima. Se pressionado durante 2" desliga-se o motor.

D) Acciona o motor (lembrando a última velocidade utilizada) e aumenta a velocidade até chegar à máxima.

E) RESET ALARME FILTROS/TEMPORIZADOR: pressionando a tecla durante a visualização do alarme filtros (com o motor desligado) reinicia a contagem das horas. Pressionando a tecla durante o funcionamento do motor, activa-se o TEMPORIZADOR, razão pela qual o exaustor desliga-se automaticamente após 5 minutos.

L1) Os 4 LED VERDES indicam a velocidade em execução.

L2) Quando o LED é vermelho (com o motor desligado) indica o ALARME FILTROS. Quando o LED é verde (intermitente) indica que foi accionado o TEMPORIZADOR através da tecla E.

ALARME DOS FILTROS:

Ao fim de 30h de funcionamento, o Led L2 passa a VERMELHO, indica que os filtros anti-gordura devem ser limpos.

Ao fim de 120h de funcionamento o Led L2 passa a VERMELHO intermitente; indica que os filtros anti-gordura devem ser limpos e os filtros de carvão devem ser substituídos.

Terminada a limpeza dos filtros anti-gordura (e/ou substituídos os filtros de carvão), para reiniciar a contagem das horas (RESET) premir a tecla E durante a visualização do alarme dos filtros.

COMANDOS da Fig. 18:

A) Liga e desliga as LUZES

1) Acciona o motor na primeira velocidade (o ícone se ilumina). Se se carregar por cerca de 2 segundo no ícone, o motor pára.

2) Acciona o motor na segunda velocidade (o ícone se ilumina). Todos os ícones referentes às velocidades permanecem desligados.

3) Acciona o motor na terceira velocidade (o ícone se ilumina). Todos os ícones referentes às velocidades permanecem desligados.

4) Acciona o motor na quarta velocidade (o ícone se ilumina). Todos os ícones referentes às velocidades permanecem desligados.

B) Acciona o TIMER (o ícone se ilumina). Accionando o Timer (5 minutos), o motor pára automaticamente depois de 54 minutos.

C) ALARME FILTROS. Depois que tiver funcionado por 30h, o ícone se ilumina para indicar que é preciso limpar o/os filtros/s anti-gordura.

Depois que tiver funcionado por 120h, o ícone pisca para indicar que é preciso limpar o/os filtro/s anti-gordura e substituir os filtros ao carvão.

Para fazer com que a contagem inicie novamente, restabelecê-la carregando sobre o ícone quando estiver iluminada (ou quando estiver a piscar).

Filtros anti-gordura: os filtros anti-gordura necessitam de atenção especial, porque devem de ser limpos periodicamente, ou seja, sempre que aparecer o alarme dos filtros anti-gordura. Para instruções sobre o Alarme dos filtros consultar o parágrafo intitulado Comandos.

Desmontagem do filtro anti-gordura: remover os 2 painéis anteriores: pegar o painel pela parte direita (ou esquerda) e puxar até que os 2 pernos internos não se desengatem; operar da mesma maneira na parte oposta do painel; deslocar ligeiramente o painel para cima até que as 2 aletas saiam pelas aberturas apropriadas (Fig. 3). Remover o filtro anti-gordura empurrando o calço para baixo e rodando o filtro para o exterior (Fig. 4).

Filtros de carvão: em caso de utilização do aparelho na versão filtrante, é necessário substituir os filtros de carvão periodicamente, ou seja, sempre que aparecer o alarme dos filtros de carvão. Para instruções sobre o Alarme dos filtros consultar o parágrafo intitulado Comandos.

Desmontagem do filtro ao carvão: remover os 2 painéis anteriores: pegar o painel pela parte direita (ou esquerda) e puxar até que os 2 pernos internos não se desengatem; operar da mesma maneira na parte oposta do painel; deslocar ligeiramente o painel para cima até que as 2 aletas saiam pelas aberturas apropriadas (Fig. 3). Remover o filtro anti-gordura empurrando o calço para baixo e rodando o filtro para o exterior (Fig. 4). Remover os filtros ao carvão com movimento rotatório no sentido horário (Fig. 19).

Iluminação:

Fig. 20: Para substituir as lâmpadas de halogéneo abrir a tampa fazendo força nas respectivas fendas. Substituir por lâmpadas do mesmo tipo. **ATENÇÃO: Não tocar na nova lâmpada directamente com as mãos.**

BESCHRIJVING

De wasemkap kan worden gebruikt in de filter- of afzuigversie.

Filterversie (afb. 1A/1B): de afzuigkap zuigt de met verbrandingsgassen en onaangename luchtjes doordrongen kooklucht af en zuivert de lucht via de vetfilters en het koolstoffilter waarna de schone lucht weer in de ruimte geblazen wordt. Om ervoor te zorgen dat de werking voortdurend doeltreffend is moeten het koolstoffilters regelmatig vervangen worden. De koolstoffilters zijn niet bijgeleverd.

Afzuigversie (afb. 2): de afzuigkap zuigt de met verbrandingsgassen en onaangename luchtjes doordrongen kooklucht af en zorgt ervoor dat de lucht door de vetfilters gaat en vervolgens via een afvoerpijp rechtstreeks naar buiten geleid wordt. Bij deze versie is de toepassing van koolstoffilters niet nodig. Bepaal vanaf het begin het type installatie (filter- of afzuigversie). Voor een grotere doeltreffendheid adviseren wij u om (indien mogelijk) de afzuigkap in de afzuigversie te installeren.

INSTALLATIE

LET OP: Dit apparaat moet door minstens twee personen gemonteerd worden. De installatie kan het beste overgelaten worden aan vakmensen.

1. Eigenschappen van de afvoerleiding (enkel voor de afzuigversie): alvorens de afzuigkap te bevestigen moet u eerst de pijp voor de luchtafvoer naar buiten in orde maken. Gebruik een afvoerpijp die de volgende eigenschappen heeft: - minimum benodigde lengte; - zo min mogelijk bochten (maximaal toegestane hoek van de bochten: 90°); - materiaal dat goedgekeurd is volgens de voorschriften (afhankelijk van het land); - binnenkant zo glad mogelijk. Er wordt bovendien geadviseerd om drastische veranderingen van de doorsnede van de pijp te vermijden (geadviseerde diameter: 150 mm). Om de lucht naar buiten af te voeren moet u alle andere aanwijzingen die op het blad "Opgelet" staan opvolgen.

2. De elektrische voeding voorbereiden (volg voor de elektrische aansluiting alle andere aanwijzingen op die vermeld worden in het hoofdstuk "Opgelet"). Indien u het model met decoratieve pijp hebt aangekocht, de elektrische voeding in de ruimte van de decoratieve pijp installeren.

3. Montage van de metalen rooster (alleen voor wasemkappen in de filterversie, zonder sierbuis): de metalen rooster wordt gemonteerd door tewerk te gaan aan de binnenkant van de kap, daarom moet men eerst:

- de twee voorste panelen verwijderen: het paneel langs de rechterzijde (of linkerzijde) vastgrijpen en trekken tot de 2 interne pinnen los komen; op dezelfde manier te werk gaan langs de andere zijde van het paneel; het paneel lichtjes naar boven verplaatsen tot dat de twee vinnen uit de daarvoor bestemde gleuven komen (Afb. 3).

- de bovenste vetfilter verwijderen: de filterhouder naar onder duwen en de filter naar de buitenkant draaien (Afb. 4). Doorgaan met de montage van de metalen rooster door hem met 2 schroeven vanuit de binnenkant van de wasemkap vast te hechten (Afb. 5).

4. Montage van de koofilter (enkel voor de filterversie): controleren of de koofilters al geïnstalleerd werden, en eventueel verder te werk gaan door de filters aan de zijkanten van de motor te plaatsen en ze tegen de wijzers van de klok in te draaien (Afb. 6).

De 2 panelen en de vetfilter opnieuw monteren.

5. Montage van de flens (enkel voor de zuigversie): monteer de flens op de opening van de luchtuitgang van het apparaat door een lichte druk uit te oefenen (Afb.7).

6. Muurbevestiging: Een lijn op de muur trekken, op de loodlijn van uw kookplaat. Teken op de muur de eerste 4 gaten die u zult moeten maken, volgens de afmetingen aangeduid in Afb. 8; maak de gaten en breng de pluggen erin (bijgeleverd). Hecht de metalen bevestiging (A) aan de muur en gebruik daarbij de gaten die u net heeft gemaakt - Afb. 9 - (de schroeven voor het hechten van de bevestiging zijn bijgeleverd).

Haak nu de wasemkap aan de bevestiging (Afb. 10). De horizontale stand regelen door de wasemkap naar links of naar rechts te verplaatsen volgens de vereiste uitlijning met de hangende wandmeubels. Na het regelen, zonder de kap weg te halen, de andere 2 gaten die zullen moeten gemaakt worden, op de muur tekenen (C); de kap wegnemen en de gaten maken (diameter 8mm); 2 pluggen en 2 schroeven (bijgeleverd) gebruiken voor de definitieve bevestiging.

7. Bevestiging van de decoratieve telescopische pijp (de decoratieve pijp is enkel aanwezig in bepaalde modellen):

Stel de breedte van de steunbeugel (D) van de telescopische pijp in met de schroeven (E) van afb. 11; Zet vervolgens de beugel vast aan het plafond, met de bijgeleverde pluggen en schroeven (F), zodat hij recht is ten opzichte van de kap.

- **Enkel voor de zuigversie:** Verbind de luchtafvoerpijp met de luchtafvoeropening van de kap; gebruik een buigzame slang en zet deze aan de luchtuitgang van de afzuigkap vast met een metalen bandje - afb. 12 - (slang en bandje worden niet bijgeleverd).

- **Enkel voor de filterversie:** Monteer het verloopstuk ter hoogte van het luchtuitlaatpunt op de afzuigkap (afb. 13). Neem het afbuigrooster en zet er een buigzame slang op vast (diameter 125 mm), en blokkeer hem met een metalen bandje (slang en bandjes worden niet bijgeleverd); bevestig het afbuigrooster aan de bovenste slang (afb. 14) met 4 schroeven. Verbind de slang met de reductie op de luchtuitgangsoening (Afb. 15).

- De elektrische verbinding van de kap uitvoeren door middel van de voedingskabel.

- Doe de telescopische pijpen erin en laat ze op de afzuigkap steunen; doe de bovenste pijp tot aan het plafond omhoog en maak hem met de beide schroeven (H) – Afb. 16 vast.

WERKING

Afhankelijk van de versies is het apparaat uitgerust met de volgende bedieningselementen:

BEDIENINGSELEMENTEN van afb. 17:

A) Lampjes uit.

B) Lampjes aan.

C) Verlaagt de snelheid, tot aan de minimum snelheid. Indien gedurende 2" ingedruwd, valt de motor stil.

D) Start de motor (de laatst gebruikte snelheid wordt opgeroepen) en versnel maximaal.

E) RESET FILTERALARM / TIMER: de knop indrukken tijdens de weergave van het filteralarm (bij uitgeschakelde motor) om de timer terug te stellen. De knop indrukken terwijl de motor draait om de TIMER in te schakelen. De kap wordt na 5 minuten automatisch uitgeschakeld.

L1) De 4 GROENE leds geven de bedrijfsnelheid weer.

L2) Wanneer de LED rood is (bij uitgeschakelde motor) wijst dit op het FILTERALARM. Wanneer de LED groen is (knipperend) wijst dit erop dat de TIMER werd ingeschakeld met de knop E.

FILTERALARM:

Na 30u werking, wordt de led L2 ROOD; betekent dat de vetfilters moeten worden gereinigd.

Na 120u werking, wordt de led L2 ROOD en gaat hij knipperen; betekent dat de vetfilters moeten worden gereinigd en de koolstoffilters moeten worden vervangen.

Wanneer de vetfilters gereinigd zijn (en/of de koolstoffilters vervangen zijn), wordt tijdens de weergave van het filteralarm gedrukt op de knop E om de UREN-telling opnieuw te starten (RESET).

BEDIENINGSELEMENTEN van afb. 18:

A) LAMPJES aan en uit.

1) Start de motor in de eerste snelheid (de icoon gaat aan). Door ong. 2 seconden op de icoon te drukken, valt de motor stil.

2) Start de motor in de tweede snelheid (de icoon gaat aan). Al de andere iconen met betrekking op de snelheid blijven uit.

3) Start de motor in de derde snelheid (de icoon gaat aan). Al de andere iconen met betrekking op de snelheid blijven uit.

4) Start de motor in de vierde snelheid (de icoon gaat aan). Al de andere iconen met betrekking op de snelheid blijven uit.

B) Start de TIMER (de icoon gaat aan). Door de Timer in werking te stellen (5 minuten), valt de motor automatisch na 5 minuten stil.

C) FILTERALARM. Na 30u werking gaat de icoon aan, om erop te wijzen dat de vetfilter(s) gereinigd moeten worden.

Na 120u werking gaat de icoon knipperen om erop te wijzen dat de vetfilter(s) gereinigd en de koolstoffilters vervangen moeten worden.

Om de urentelling opnieuw te starten, resetten door op de icoon te drukken als die aan is (of knippert).

Vetfilters: bijzondere zorg dient te worden besteed aan de vetfilters die regelmatig moeten worden schoongemaakt, wanneer het alarm "vetfilters" verschijnt. Voor instructies over het alarm van de filters, zie de paragraaf Bedieningselementen.
Demonteren van de vetfilter: de 2 voorste panelen verwijderen: het paneel langs de rechterzijde (of linkerzijde) vastgrijpen en trekken tot de 2 interne pinnen loskomen; op dezelfde manier tewerk gaan langs de andere zijde van het paneel; het paneel lichtjes naar boven verplaatsen tot dat de 2 vinnen uit de daarvoor bestemde gleuven komen (Afb.3). De vetfilter verwijderen door de filterhouder naar onder te duwen en de filter naar buiten te draaien (Afb. 4).

Koolstoffilters: als het apparaat gebruikt wordt in de filterversie, moeten de koolstoffilters periodiek worden vervangen, wanneer het alarm "koolstoffilters" verschijnt. Voor instructies over het alarm van de filters, zie de paragraaf Bedieningselementen.

Demonteren van de koolfilter: de 2 voorste panelen verwijderen: het paneel langs de rechterzijde (of linkerzijde) vastgrijpen en trekken tot dat de 2 interne pinnen loskomen; op dezelfde manier tewerk gaan langs de andere zijde van het paneel; het paneel lichtjes naar boven verplaatsen tot dat de 2 vinnen uit de daarvoor bestemde gleuven komen (Afb. 3). De vetfilter verwijderen door de houder naar onder te duwen en de filter naar buiten te draaien (Afb. 4). De koolstoffilters verwijderen met een draai in de richting van de wijzers van de klok (Afb. 19).

Verlichting:

Afb. 20: om de halogeenlampen te vervangen moet het deksel worden geopend door het op te lichten in de daarvoor bestemde sleuven. Vervang hen met lampen van hetzelfde type. **OPGELET: raak de nieuwe lamp niet met uw blote handen aan.**

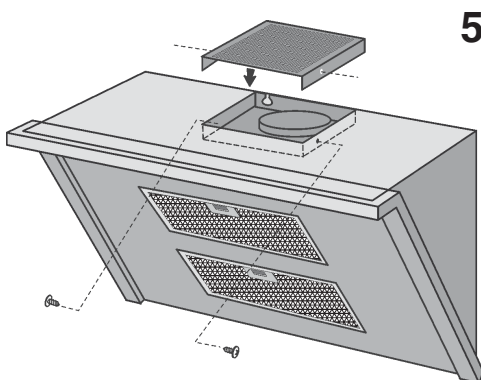
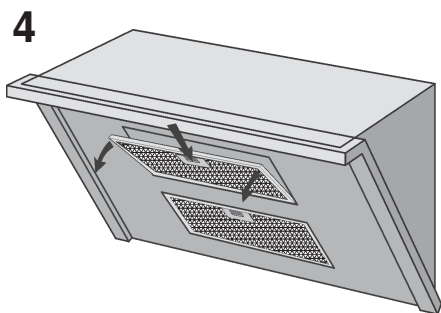
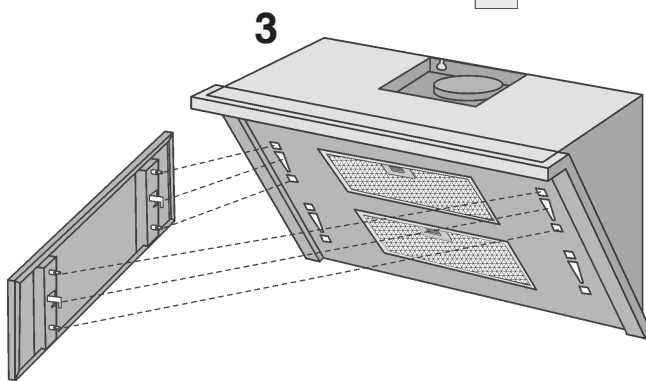
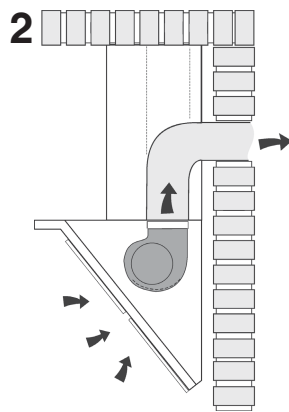
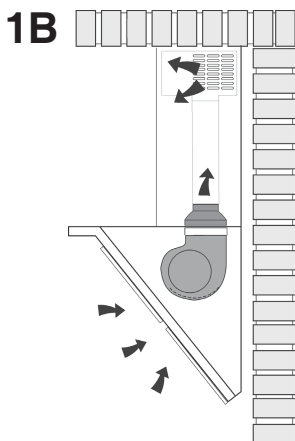
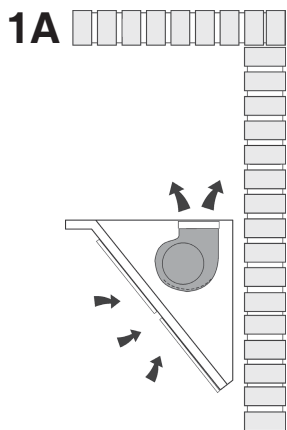

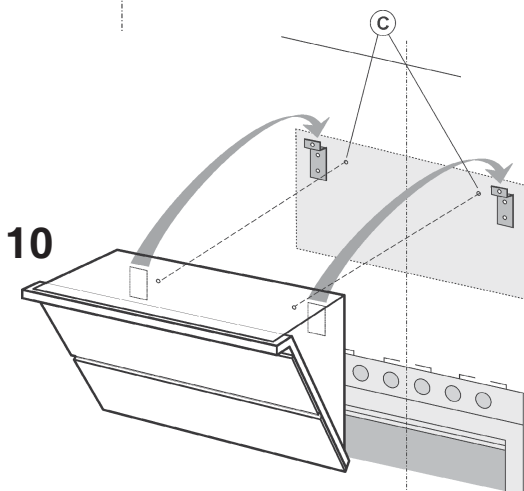
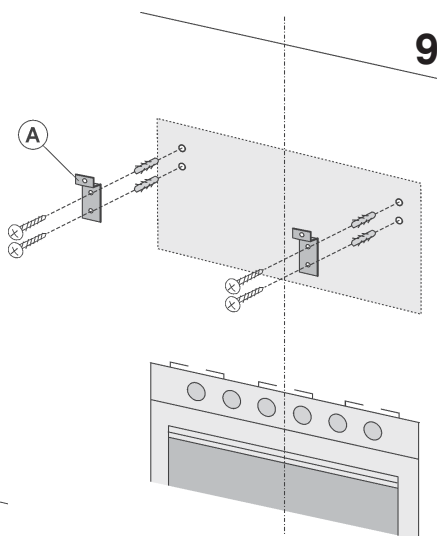
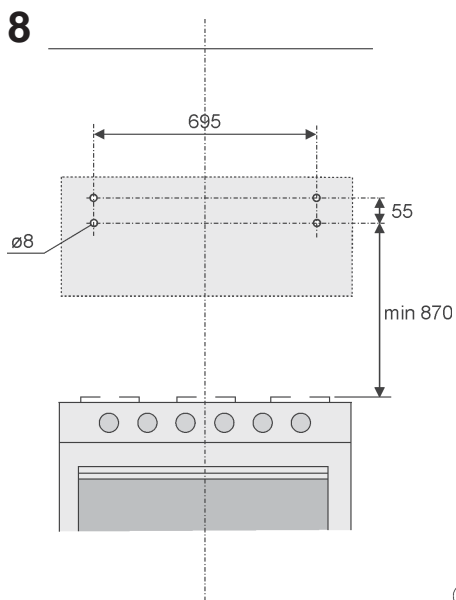
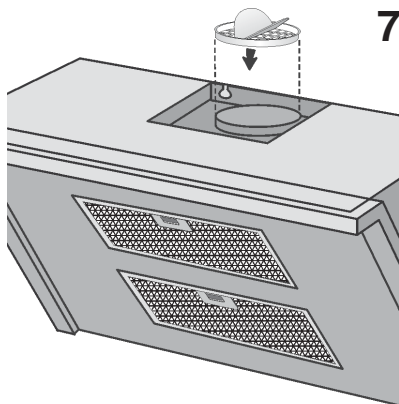
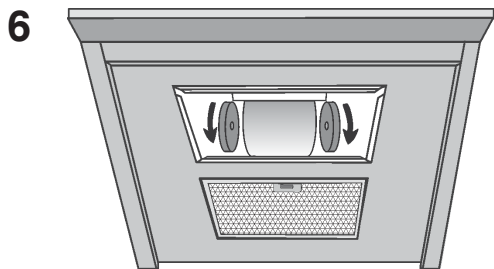

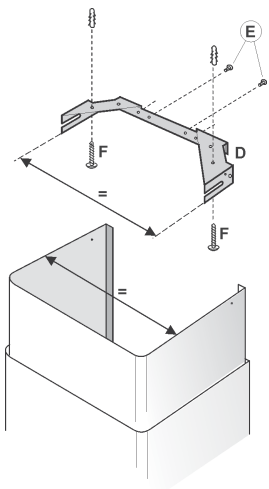
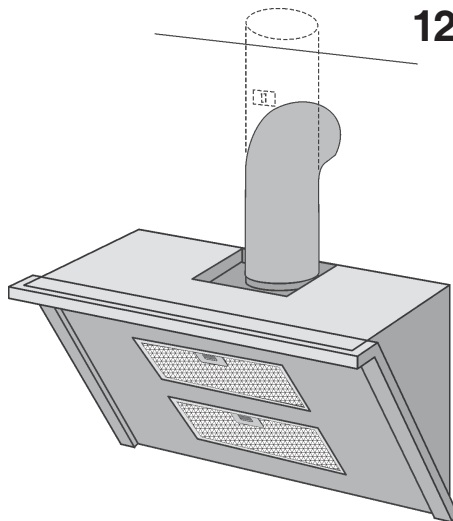
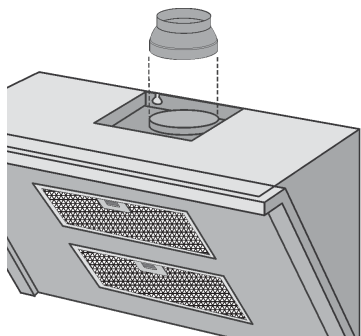
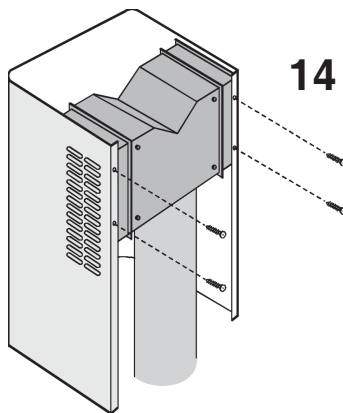
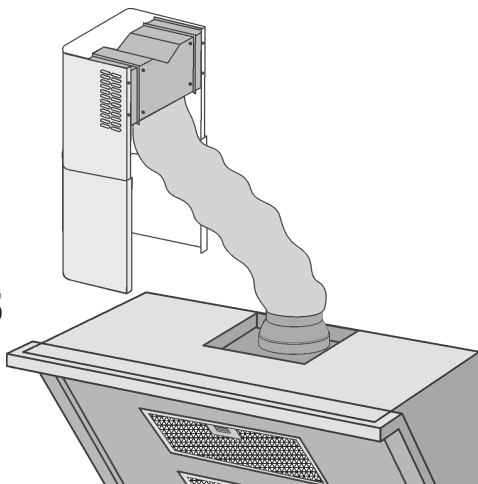
11**12****13****14****15**

16

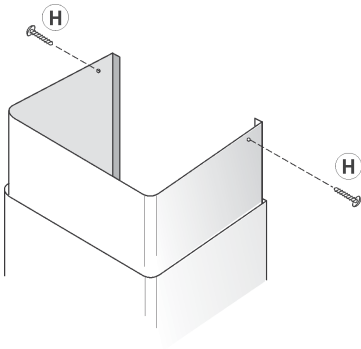

18

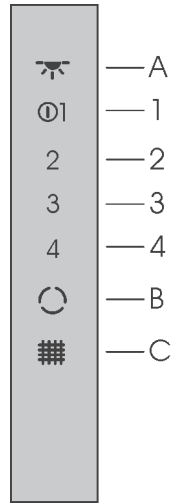

17

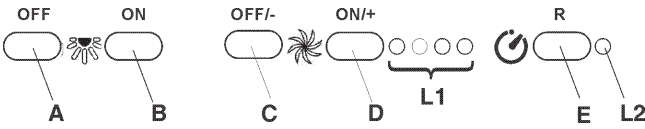

19

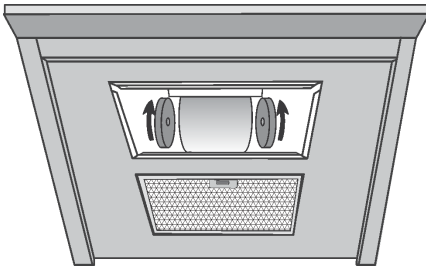

20

