

**INSTRUCTIONS FOR INSTALLATION AND USE
MONTAGE- UND GEBRAUCHSANWEISUNG
INSTRUCTIONS POUR L'INSTALLATION ET L'UTILISATION
ISTRUZIONI PER L'INSTALLAZIONE E L'USO
INSTRUCCIONES PARA INSTALACIÓN Y USO
INSTRUÇÕES DE INSTALAÇÃO Y UTILIZAÇÃO
AANWIJZING VOOR GEBRUIK EN INSTALLATIE**



DESCRIPTION

The hood may be in the filtering or the ducting version.

Filtering version (Fig. 1): The hood aspirates the kitchen air saturated with fumes and odours, purifies it through the grease filter/s and charcoal filter and returns clean air into the room. For constant efficiency, the charcoal filter must be replaced periodically. The charcoal filter is not supplied.

Ducting version (Fig. 2): The hood aspirates the kitchen air saturated with fumes and odours, passes it through the grease filter/s and expels it to the outside through an outlet pipe. With this version the charcoal filter is not required. Decide from the outset on the type of installation (filtering or ducting). For greater efficiency, we recommend you install the hood in the ducting version (if possible).

INSTALLATION

ATTENTION: Two persons are required for proper installation; the unit should be installed by a qualified operator.

INSTALLATION IN DUCTING VERSION: Before fixing, the outlet pipe for air evacuation to the outside must be installed. Use an outlet pipe with: – minimum indispensable length; – minimum possible bends (maximum angle of bend: 90°); – certified material (according to the State); – an as smooth as possible inside. It is also advisable to avoid any drastic changes in pipe cross-section (recommended diameter: 150 mm). For air evacuation to the outside, follow all the other instructions given on the “Warnings” sheet. Prepare the power supply within the telescopic chimney (for the electrical connection, follow all the other instructions on the “Warnings” sheet).

1. Fixing to the wall: Draw a line on the wall in vertical line with your hob. Mark the first 2 holes to be drilled in the wall, respecting the distances indicated in Fig. 3. Drill the 2 holes and fit the screw anchors provided.

Bear in mind that the distance between the lower edge of the hood and the hob must be min. 484 mm. Fix the metal bracket (A) to the wall using the 2 holes just drilled (Fig. 4); the screws for fixing the bracket are provided. Use the 2 cut-out triangles on the bracket to position it exactly along the vertical axis of the hood. Hang the hood on the bracket (Fig. 5). Adjust the horizontal position moving the hood to the right or left so that it is aligned with the wall units. When adjustment has been completed, without removing the hood, mark the other 4 holes to be drilled (C) in the wall. Remove the hood and drill the holes marked (8 mm diameter). Then use the 4 screw anchors and the 4 screws provided for final fixing.

2. Mount the plate of the electrical system (depending on versions) fixing it with 2 screws (Fig. 6).

3. Install the flange in the device air outlet and press slightly (Fig.7).

4. Fixing the telescopic flues:

4a - Adjust the width of the support bracket (D) of the telescopic flue by means of the screws (E) as shown in Fig.8; then, by means of the screw anchors and screws (F) provided, fix the bracket to the ceiling in such a way that it is positioned along the axis with your hood.

4b - Connect the air outlet pipe to the air vent of the hood. - Use a flexible pipe and lock it to the air vent of the hood with a metal hose clamp - Fig. 9 (pipe and clamp are not provided). - For exhaust hoods, turn the upper flue over so that the air exhaust grid is in the lower section (Fig. 10).

4c - Plug in the hood. Insert the extension flues setting them on the hood; extend the upper flue to the ceiling and secure with the 2 screws (H) - Fig. 11.

5. BE CAREFUL WITH THE CHARCOAL FILTER/S. In the ducting version, the charcoal filter/s do not have to be used, therefore, if already installed in the hood, remove it/them as described in the paragraph “Removing the charcoal filter”.

INSTALLATION IN FILTERING VERSION: Prepare the power supply within the telescopic flues (for the electrical connection, follow all the other instructions on the “Warnings” sheet).

BE CAREFUL WITH THE CHARCOAL FILTER/S. In the filtering version, the charcoal filter/s have to be used, therefore, if not yet installed in the hood, fit it/them as described below.

Fitting the charcoal filter: refer to Fig.12, Fig.13 or Fig.15 depending on the model purchased.

Fig.12: Remove the grease filters by pushing the catch towards the rear of the hood and turning the filters outwards. Then fit the charcoal filter (Fig. 15) by inserting the two filter clips in the slots and turning the filter towards the inside of the hood.

Fig. 13: grip the knob and push it towards the opposite side of the filter and turn the filter outwards (Fig. turn the filter outwards. Remove the lamp panel by undoing the 2 screws (Fig. 14).

Fig.15: Turn the panel gripping it from the front part of the hood. Remove the grease filters by pushing the catch towards the rear of the hood and turning the filter outwards.

Then fit the charcoal filter:

Fitting the rectangular charcoal filter (Fig. 16): Insert the 2 charcoal filter clips in the slots and turn the filter towards the inside of the hood.

Fitting the panel charcoal filter (Fig. 17): Remove the metal filter clips (M) and remove the charcoal filter.

Fixing to the wall: for fixing to the wall refer to the instructions for the ducting version (see points 1, 2, 3), then continue with the instructions below.

Fixing the telescopic flues: - Adjust the width of the support bracket (D) of the telescopic flue by means of the screws (E) as shown in Fig. 8. - Then, by means of the screw anchors and screws (F) provided, fix the bracket to the ceiling in such a way that it is positioned along the axis with your hood. - Mount the flange on the hood in correspondence to the air outlet point (Fig. 18). - Take the air baffle and fit a flexible pipe to it (125 mm diameter) locking it with a metal hose clamp (pipe and clamps are not provided). Fit the air baffle to the upper flue (Fig. 19) with 4 screws. - Connect the flexible pipe to the flange on the air vent (Fig. 20). - Plug in the hood. - Insert the extension flues setting them on the hood; extend the upper flue to the ceiling and secure with the 2 screws H (Fig. 11).

OPERATION

Depending on the model, the unit is equipped with the following controls:

Controls shown in Fig. 21/22:

Key 1: light switch. Key A : B = Motor ON/OFF switch - Speed I

Key 2: B = Motor ON/OFF switch - Speed I

Key 3: B = Motor ON/OFF switch - Speed I

Key 4: B = Motor ON/OFF switch - Speed I

Filter alarm: after about 30 hours of operation, with the motor off, the speed keys (keys 1, 2, 3 and 4) flash for 30 seconds to indicate the anti-grease filters need cleaning. After cleaning the anti-grease filters (and/or replacing the charcoal filters), restart the hour counter (RESET) by pressing key C during filter alarm display.

Timer 5': the timer can be started (switch-off delayed by 5 minutes) by pressing one of the speed keys for 2 seconds (key 1, 2, 3 or 4) when the motor is running; the selected speed key starts flashing.

Controls shown in Fig. 23/24:

Button A = turns the lights on/off.

Button B = turns the TIMER on/off: press once to turn the timer on, therefore, after 5 minutes, the motor cuts out (at the same time the selected speed blinks on the display); the timer remains on if the motor speed is changed.

Display C = - indicates the selected motor speed (from 1 to 4); - indicates Timer On when the number blinks; - indicates Filter Alarm when the central segments is on or blinking.

Button D = makes the motor work (at the last speed selected); pushing the button again, the speeds of the motor are sequentially selected from 1 to 4; keeping this button pressed for about 2 seconds shuts down the motor.

Button R = resets the grease filters or charcoal filters; when the filter alarm appears (i.e. when the central segment on the display goes on), the grease filters must be cleaned (30 hours of operation); when the central segment starts blinking, the grease filters must be cleaned and the charcoal filters replaced (120 hours of operation). Obviously, if the hood is not a filtering model and does not have a charcoal filter, clean the grease filters both when the central segment goes on and when it starts blinking. The filter alarm can be seen when the motor is off and for about 30 seconds. To reset the hour counter, keep the button pressed for 2 seconds while the alarm can be seen.

Controls shown in Fig. 25:

Button A: light switch.

Button B: first speed motor ON/OFF switch.

Button C: second speed switch.

Button D: third speed switch.

Grease filters: pay special attention to the grease filters, that must be cleaned at regular intervals.

Wash the grease filter/s with neutral detergent.

Filter cleaning frequency:

If the model purchased by you has the controls represented in Fig. 21 and 22 : the grease filters must be cleaned about every 30 hours of operation (when, with the motor off, the 4 speed keys flash). Once the clean filters have been remounted, keep one of the 4 keys pressed for 2 seconds (during flashing) to start the hour count again.

If the model purchased by you has the controls represented in Fig. 23 and 24 : the grease filters must be cleaned about every 30 hours of operation (when, with the motor off, the centre segment comes on or flashes on the display screen). Once the clean filters have been fitted back on, keep the key R (Reset) pressed for 2 seconds to start the count again.

If the model purchased by you has the controls represented in Fig. 25: the grease filter/s require particular care and must periodically be cleaned in relation to use 2 .

Removing the grease filter/s : refer to Fig.12, Fig.13 or Fig.15 depending on the model purchased.

Fig. 12: Remove the grease filters by pushing the catch towards the rear of the hood and turning the filters outwards.

Fig. 13: grip the knob and push it towards the opposite side of the filter and turn the filter outwards (Fig. turn the filter outwards).

Fig. 15: Turn the glass panel by gripping it from the front part of the hood. Remove the grease filters by pushing the catch towards the rear of the hood and turning the filters outwards.

Charcoal filters: If the hood is used in the filtering version, the charcoal filter will periodically have to be replaced in relation to use.

If the model purchased by you has the controls represented in Fig.21, Fig.22 and Fig.25 : Replace the charcoal filters once every 6 months or at a different frequency depending on how often they are used.

If the model purchased by you has the controls represented in Fig. 23 and 24 : the hood indicates when the charcoal filter has to be changed, meaning after about 120 hours of operation. The centre segment flashes on the display screen (with motor off). Once the charcoal filter has been replaced, keep the R (Reset) key pressed for 2 seconds to start the count again.

Removing the charcoal filter: refer to Fig.12, Fig.13 or Fig.15 depending on the model purchased.

Fig. 12: remove the grease filters by pushing the catch towards the rear of the hood and turning the filters outwards. Then remove the charcoal filter (Fig. 16): push the catch towards the inside and turn the filter so that the 2 filter clips slip out of their seats.

Fig. 13: grip the knob and push it towards the opposite side of the filter and turn the filter outwards (Fig. turn the filter outwards. Remove the lamp panel by undoing the 2 screws (Fig. 14). Then remove the charcoal filter (Fig. 16): push the catch towards the inside and turn the filter so that the 2 filter clips slip out of their seats.

Fig. 15: Turn the glass panel by gripping it from the front part of the hood. Remove the grease filter by pushing the catch towards the rear of the hood and turning the filter outwards. Then remove the charcoal filter (Fig. 17): Remove the metal filter clips (M) and remove the charcoal filter.

Replacing the lamps : open the halogen lamp door by pressing on one side (where it says PUSH) and release (Fig. 26). Replace with lamps of the same type. **WARNING: do not touch the new lamp with bare hands.**

IMPORTANT Only for models with perimeter extraction (example the model shown in Fig.15 with opening panel): in the event of strong vapour concentrations, condensation could form in the lower part of the hood; this is not a defect, nor does it affect normal operation of the hood.

DEUTSCH

BESCHREIBUNG

Die Haube steht in Umluftversion und in Abluftversion zur Verfügung.

Umluftversion (Abb. 1): Die Haube saugt die mit Rauch und Gerüchen gesättigte Luft an und reinigt sie durch die Fett- und die Kohlefilter. Danach wird die saubere Luft wieder in den Raum geleitet. Um die gleichmäßige Wirksamkeit der Kohlefilter zu erhalten, müssen sie regelmäßig ausgetauscht werden. Die Kohlefilter werden nicht mitgeliefert.

Abluftversion (Abb. 2): Die Haube saugt die mit Rauch und Gerüchen gesättigte Luft an, leitet sie durch die Fettfilter und gibt sie über ein Abführungsrohr nach außen ab. Diese Version benötigt keinen Kohlefilter.

Entscheiden Sie sich von Anfang an für einen Installationstyp (Umluft oder Abluft). Um eine größere Wirkung zu erzielen, empfehlen wir die Installation einer Haube in Abluftversion (falls möglich).

MONTAGE DES GERÄTS

ACHTUNG: Für die Montage sind wenigstens 2 Personen erforderlich. Es wird empfohlen, die Montage von Fachkräften durchführen zu lassen.

INSTALLATION DER ABLUFTVERSION: Vor der Befestigung muss das Rohr zur Abführung der Luft außen angebracht werden. Ein Abführungsrohr verwenden, das folgende Eigenschaften besitzt: - erforderliche Mindestlänge; - so wenig Kurven wie möglich (maximale Kurvenkrümmung: 90°); - zulässiges Material (Landesnormen); - Innenseite so glatt wie möglich. Es wird außerdem empfohlen, starke Wechsel des Rohrdurchmessers zu vermeiden (empfohlener Durchmesser: 150 mm). Für die Luftabführung nach außen alle weiteren Angaben im Blatt "Hinweise" befolgen. Die Stromzufuhr innerhalb des vom dekorativen Rohr benötigten Raums vorbereiten (für den elektrischen Anschluss alle weiteren im Blatt "Hinweise" aufgeführten Angaben befolgen).

1. Befestigung an der Wand: Zeichnen Sie eine Linie auf die Wand, vertikal zu Ihrem Kochfeld. Markieren Sie die ersten 2 anzubringenden Löcher auf der Wand, dabei sind die in Abb. 3 angegebenen Maße zu beachten. Die 2 Bohrungen ausführen und die (mitgelieferten) Dübel einstecken. Dabei ist zu beachten, dass der Abstand zwischen dem unteren Rand der Haube und dem Kochfeld mindestens 484 mm betragen muss. Den Metallbügel (A) an der Wand befestigen, dazu die gerade angebrachten 2 Löcher benutzen - Abb. 4 - (die Schrauben zur Befestigung der Bügel sind mitgeliefert). Benutzen Sie die beiden auf dem Bügel ausgesparten Dreiecke, um diesen exakt entlang der Längsachse der Haube zu positionieren.

Dann die Haube an dem Bügel einhaken (Abb. 5). Die horizontale Position regulieren, indem die Haube in Übereinstimmung mit der Anordnung der Hängeschränke nach rechts oder nach links verschoben wird. Bei erfolgter Einstellung, und ohne die Haube zu entfernen, die weiteren 4 anzubringenden Löcher (C) auf der Wand markieren; die Haube abhängen und die markierten Bohrlöcher anbringen (Durchmesser 8 mm); dann zur definitiven Befestigung die je 4 mitgelieferten Dübel und Schrauben benutzen.

2. Die Platte der elektrischen Anlage anbringen (je nach Version) und mit 2 Schrauben befestigen (Abb.6).

3. Den Flansch am Luftaustritt des Gerätes montieren, indem ein leichter Druck ausgeübt wird (Abb.7).

4. Befestigung der Teleskoprohre:

4a - Die Breite des Teleskoprohr-Tragbügels (D) über die in Abb. 8 gezeigten Schrauben (E) regulieren. Anschließend mit

Hilfe der mitgelieferten Dübel und Schrauben (F) den Bügel so an der Decke befestigen, dass er mit der Haube ausgerichtet ist.

4b - Das Luftabführungsrohr an die Luftaustrittsöffnung der Haube anschließen; dazu einen Schlauch verwenden und ihn an der Luftaustrittsöffnung der Haube mit einer Metallschelle befestigen - Abb. 9 - (Schlauch und Schelle werden nicht mitgeliefert). Bei der Abluftversion ist das obere Rohr umzudrehen, damit sich die Luftaustrittsgitter unten befinden (Abb.10).

4c - Über das Versorgungskabel die Stromversorgung der Haube herstellen. Die Teleskoprohre auf die Haube legen und sie dann einfügen; das obere Rohr bis zur Decke führen und mit den 2 Schrauben (H) befestigen - (Abb. 11).

5. **ACHTEN SIE AUF DEN/DIE KOHLEFILTER.** Bei der Abluftversion wird kein Kohlefilter benötigt; sollte(n) diese(r) bereits in der Haube installiert sein, ist er (sind sie) wie im Abschnitt "Demontage des Kohlefilters" erläutert wird, zu entfernen.

INSTALLATION DER UMLUFTVERSION: Die Stromzufuhr innerhalb des vom dekorativen Rohr benötigten Raums vorbereiten (für den elektrischen Anschluss alle weiteren im Blatt "Hinweise" aufgeführten Angaben befolgen).

ACHTEN SIE AUF DEN/DIE KOHLEFILTER. Bei der Umluftversion wird/werden (ein) Kohlefilter benötigt; sollte(n) diese(r) noch nicht in der Haube installiert sein, ist er (sind sie) wie nachstehend erläutert zu montieren..

Montage des Kohlefilters: je nach dem, welches Modell Sie gekauft haben, ist Abb.12, Abb.13 oder Abb.15 heranzuziehen.

Abb. 12: Fettfilter entfernen; drücken Sie hierzu die Klammer in Richtung Geräterückseite und drehen Sie die Filter nach außen. Kohlefilter montieren (Abb. 15) indem Sie die beiden Laschen des Kohlefilters in die entsprechenden Schlitzte stecken und den Filter in Richtung Geräteinnenraum drücken.

Abb. 13: Fettfilter entfernen; hierzu den Griff ergreifen und in die entgegengesetzte Richtung des Filters drücken; anschließend Filter nach außen drehen. Lampenpaneel entfernen; hierzu sind die 2 Schrauben herauszunehmen (Abb.14).

Abb. 15: Platte auf der Vorderseite der Haube mit den Händen ergreifen und drehen; Fettfilters entfernen; drücken Sie hierzu die Klammer in Richtung Geräterückseite und drehen Sie die Filter nach außen.

Kohlefilter montieren:

Montage des rechteckigen Kohlefilters (Abb. 16): die beiden Laschen des Kohlefilters in die entsprechenden Schlitzte stecken und Filter in Richtung Geräte-Innenraum drehen.

Montage des Paneel-Kohlefilters (Abb. 17): Metallklammern (M) entfernen und Kohlefilter herausnehmen.

Wandbefestigung: für die Wandbefestigung die Anleitung für die Abluftversion hinzuziehen (siehe Punkt 1, 2 und 3), dann gemäß der unten aufgeführten Anweisungen fortfahren.

Befestigung der Teleskoprohre: - Die Breite des Teleskoprohr-Tragbügels (D) über die in Abb. 8 gezeigten Schrauben E regulieren. - Anschließend mit Hilfe der mitgelieferten Dübel und Schrauben (F) den Bügel so an der Decke befestigen, dass er mit der Haube ausgerichtet ist. - Das Reduzierstück am Luftaustrittspunkt auf die Haube montieren (Abb. 18). - Befestigen Sie einen Schlauch (Durchmesser 125 mm) an der Umluftweiche und sichern Sie ihn mit Hilfe einer Metallschelle (Rohr und Schelle werden nicht mitgeliefert); befestigen Sie die Umluftweiche am oberen Rohr (Abb. 19) mit 4 Schrauben. - Den Schlauch an das auf der Luftaustrittsöffnung befindliche Reduzierstück anschließen (Abb. 20). - Über das Versorgungskabel die Stromversorgung der Haube herstellen. - Die Teleskoprohre auf die Haube legen und sie dann einfügen; das obere Rohr bis zur Decke führen und mit 2 Schrauben H befestigen (Abb. 11).

FUNKTIONSWEISE

Je nach Version ist das Gerät mit folgenden Bedienung ausgestattet:

Bedienung gemäß Abb. 21 und 22:

Taste L: Lichtschalter. Taste 1: EIN-/AUS-Schalter für Motor auf Geschwindigkeitsstufe I.

Taste 2: EIN-/AUS-Schalter für Motor auf Geschwindigkeitsstufe II.

Taste 3: EIN-/AUS-Schalter für Motor auf Geschwindigkeitsstufe III.

Taste 4: EIN-/AUS-Schalter für Motor auf Geschwindigkeitsstufe IV.

Filteralarm: nach circa. 30 Betriebsstunden blinken die Geschwindigkeitstasten (Tasten 1, 2, 3 und 4) bei ausgeschaltetem Motor ca. 30 Sekunden lang, um anzuzeigen, dass die Fettfilter gereinigt werden müssen. Nach Reinigung der Fettfilter ist der Stundenzähler auf null zurückzustellen (Reset), indem eine der blinkenden Tasten 2 Sekunden lang gedrückt gehalten wird.

Timer: Zur Aktivierung des Timers (um 5 Minuten verzögerte Ausschaltung) ist eine der Geschwindigkeitstasten (Tasten 1, 2, 3 oder 4) bei laufendem Motor 2 Sekunden lang gedrückt zu halten. Daraufhin beginnt die Taste der gewählten Geschwindigkeitsstufe zu blinken.

Bedienung gemäß Abb. 23 und 24:

Taste A = LICHT einschalten/ausschalten.

Taste B = TIMER einschalten/ausschalten: Beim ersten Drücken wird der Timer aktiviert und nach 5 Minuten kommt der Motor zum Stillstand (wobei gleichzeitig auf dem Display die Zahl für die gewählte Geschwindigkeit aufblinkt); der Timer bleibt in Funktion, wenn sich die Motorgeschwindigkeit ändert.

Display C = - Anzeige der gewählten Motorgeschwindigkeit (von 1 bis 4); - Anzeige der Timerauslösung durch Aufblinken der Nummer; - Anzeige des Filteralarms, wenn das mittlere Segment sich einschaltet oder blinkt.

Taste D = Schaltet den Motor ein (in der zuletzt eingestellten Geschwindigkeit). Wird die Taste nochmals gedrückt, so

werden nacheinander die Geschwindigkeiten 1-4 des Motors eingeschaltet. Wird die Taste ungefähr 2 Sekunden lang gedrückt, so kommt der Motor zum Stillstand.

Taste R = Reset der Fett- und der Kohlefilter. Bei Eintritt des Filteralarms (Einschalten des mittleren Segments auf dem Display) sind die Fettfilter (nach 30 Betriebsstunden) zu reinigen. Blinkt das mittlere Segment auf, so sind die Fettfilter zu reinigen und die Kohlefilter zu ersetzen (nach Ablauf von 120 Betriebsstunden). Wenn hingegen Ihre Haube keine Umluftversion ist und daher keine Kohlefilter hat, sind nur die Fettfilter zu reinigen, egal ob das mittlere Segment ununterbrochen angezeigt wird oder nur blinkt. Die Filteranzeige leuchtet bei ausgeschaltetem Motor und ist ungefähr 30 Sekunden lang sichtbar. Zur Wiederaufnahme der Stundenzählung muss die Taste 2 Sekunden lang gedrückt werden während die Anzeige blinkt.

Bedienung gemäß Abb. 25:

Taste A: Beleuchtung.

Taste B: Ein- (erste Betriebsstufe), Aus- Schalter.

Taste C: zweite Betriebsstufe.

Taste D: dritte Betriebsstufe.

Fettfilter: Die Fettfilter bedürfen besonderer Pflege, da sie regelmäßig gereinigt werden müssen.

Den/die Fettfilter mit mildem Reinigungsmittel reinigen.

Häufigkeit der Filterreinigung:

Wenn das von Ihnen erworbenene Modell die in Abb. 21 und 22 abgebildeten Bedienelemente besitzt, müssen die Fettfilter alle 30 Betriebsstunden (wenn bei laufendem Motor die 4 Geschwindigkeitstasten blinken) gereinigt werden. Nach Montage der gereinigten Filter ist eine der 4 Geschwindigkeitstasten (während des Blinkens) 2 Sekunden gedrückt zu halten, um den Stundenzähler wieder zu aktivieren.

Wenn das von Ihnen erworbenene Modell die in Abb. 23 und 24 abgebildeten Bedienelemente besitzt, müssen die Fettfilter ca. alle 30 Betriebsstunden gereinigt werden (wenn bei ausgeschaltetem Motor sich das mittlere Segment auf dem Display einschaltet oder blinkt). Nach Montage der gereinigten Filter die Taste R (Reset) 2 Sekunden gedrückt halten, um den Stundenzähler wieder zu aktivieren.

Wenn das von Ihnen erworbenene Modell die in Abb. 25 abgebildeten Bedienelemente besitzt, müssen die Fettfilter je nach Gebrauch, durchschnittlich jedoch alle 2 Monate gereinigt werden.

Demontage des/der Fettfilter(s): je nach dem von Ihnen erworbenen Modell sind die Abbildungen 12, 13 oder 15 heranzuziehen.

Abb. 12: Zum Entfernen der Fettfilter die Klammer in Richtung Geräterückseite drücken und Fettfilter nach außen drehen.

Abb. 13: Zum Entfernen der Fettfilter den Griff ergreifen und in die entgegengesetzte Richtung des Filters drücken; anschließend Filter nach außen drehen.

Abb. 15: Platte auf der Vorderseite der Haube mit den Händen ergreifen und drehen; Fettfilter entfernen; hierzu die Klammer in Richtung Geräterückseite drücken und nach außen drehen.

Kohlefilter: Bei Geräten mit Umluftversion muss der Kohlefilter regelmäßig ausgetauscht werden.

Wenn das von Ihnen erworbenene Modell die in Abb. 21, 22 und 25 abgebildeten Bedienelemente besitzt, muss der Kohlefilter regelmäßig je nach Gebrauch, durchschnittlich jedoch alle 6 Monate ausgetauscht werden.

Wenn das von Ihnen erworbenene Modell die in Abb. 23 und 24 abgebildeten Bedienelemente besitzt, zeigt die Haube an, wenn der Kohlefilter ausgetauscht werden muss. Dies ist ca. alle 120 Betriebsstunden erforderlich. In diesem Fall blinkt auf dem Display (bei ausgeschaltetem Motor) das mittlere Segment. Nach Austausch des Kohlefilter ist die Taste R (Reset) 2 Sekunden lang gedrückt zu halten, um den Stundenzähler zu aktivieren.

Demontage des Kohlefilters: je nach dem von Ihnen erworbenen Modell sind für die Demontage der Fettfilter die Abbildungen Abb.12, Abb. 13 oder Abb.15 heranzuziehen.

Abb. 12: Zum Entfernen der Fettfilter die Klammer in Richtung Geräterückseite drücken und Fettfilter nach außen drehen. Anschließend den Kohlefilter entfernen (Abb. 16): Klammer nach innen drücken und Filter drehen, wobei die 2 Laschen aus ihren Sitzen herauszuziehen sind.

Abb. 13: Zum Entfernen der Fettfilter den Griff ergreifen und in die entgegengesetzte Richtung des Filters drücken; anschließend Filter nach außen drehen. Lampenpaneel entfernen; hierzu sind die 2 Schrauben herauszunehmen (Abb.14). Kohlefilter demontieren (Abb. 16): Klammer nach innen drücken und Filter drehen, wobei die 2 Laschen aus ihren Sitzen herauszuziehen sind.

Abb. 15: Platte auf der Vorderseite der Haube mit den Händen ergreifen und drehen; Fettfilter entfernen; hierzu die Klammer in Richtung Geräterückseite drücken und nach außen drehen. Anschließend Kohlefilter entfernen (Abb. 17): Metallklammern (M) entfernen und Kohlefilter herausnehmen.

Austausch der Halogenlampen: Deckel der Halogenlampen durch Hineindrücken einer Seite des Deckels (siehe Aufschrift "PUSH") öffnen und anschließend loslassen (Abb. 26). Lampe durch neue Lampe desselben Typs ersetzen.

ACHTUNG: Lampe nicht mit bloßen Händen berühren.

WARNUNG nur bei Modellen mit umlaufender Ansaugung (beispielsweise das in Abb.15 dargestellte Modell mit abnehmbarem Paneel); bei hoher Dunstentwicklung kann es zur Kondenswasserbildung im unteren Teil der Haube kommen. Dies ist kein Defekt und stellt keine Beeinträchtigung der normalen Funktion der Haube dar.

DESCRIPTION

Cette hotte peut être en version recyclage ou en version évacuation.

Versión Recyclage (Fig. 1): votre hotte aspire l'air de la cuisine imprégnée de fumée et d'odeurs, en l'épurant à travers le/les filtres à graisse ainsi qu'à travers le filtre à charbon pour le renvoyer dans la pièce, propre. Afin que votre hotte soit efficace d'une façon constante, il est nécessaire de remplacer le filtre à charbon périodiquement. Le filtre à charbon n'est pas fourni.

Versión évacuation (Fig. 2): votre hotte aspire l'air de la cuisine imprégnée de fumée et d'odeurs, en le faisant passer à travers le/les filtres à graisse, puis en l'éliminant à l'extérieur à travers un tuyau d'évacuation. Dans cette version l'emploi du filtre à charbon n'est pas nécessaire. Vous devez décider dès le début quel type d'installation vous voulez (recyclage ou évacuation). Afin d'avoir une hotte au rendement optimal, nous vous conseillons d'installer une hotte version évacuation (si cela est possible).

INSTALLATION

ATTENTION: Il faut au moins deux personnes pour monter cet appareil; il est conseillé de confier les opérations d'installation à des spécialistes.

INSTALLATION VERSION EVACUATION: Avant de commencer l'installation, il est nécessaire de prévoir le tuyau pour l'évacuation de l'air à l'extérieur. Employez un tuyau d'évacuation qui ait: - la longueur minimale indispensable; - le moins de coudes et raccords possibles (angle maximum des coudes: 90°); - qui soit fait d'une matière approuvée par les normes en vigueur (suivant le pays); - sa surface intérieure la plus lisse possible. Nous vous conseillons aussi d'éviter les changements brusques de section du tuyau (diamètre conseillé: 150 mm). Pour l'évacuation de l'air à l'extérieur, suivez toutes les autres indications fournies par la feuille "Attention". Prévoir l'alimentation électrique dans l'encombrement de la cheminée télescopique (pour le branchement électrique, suivre toutes les autres indications se trouvant sur la feuille "Attention").

1. Fixation au mur: Tracez une ligne sur le mur, à la verticale de votre plan de cuisson. Tracez sur le mur les 2 premiers trous que vous devrez percer, en respectant les mesures indiquées à la Fig. 3; percez 2 trous et y placez les 4 chevilles (fournies en équipement). Ne pas oublier que la distance entre le bord inférieur de la hotte et le plan de cuisson doit être au minimum de 484 mm. Fixez le support métallique (A) au mur en utilisant les 2 trous percés - Fig. 4 - (les vis pour la fixation du support sont fournies). Utiliser les deux petits triangles découpés sur le support afin de le placer exactement le long de l'axe vertical de la hotte. Puis accrochez la hotte sur le support (Fig. 5). Régler la position horizontale en déplaçant la hotte à droite ou à gauche selon les exigences de l'alignement avec les meubles suspendus. Après le réglage, sans enlever la hotte, tracer sur le mur les autres 4 trous à percer (C); décrocher la hotte et percer les trous tracés (diamètre 8mm); ensuite utiliser les 4 chevilles et les 4 vis fournies pour la fixation définitive.

2. Monter la plaque de l'installation électrique (selon les versions) en la fixant avec 2 vis (Fig. 6).

3. Monter la flange sur la sortie d'air de l'appareil en exerçant une légère pression (Fig. 7).

4. Fixation des tuyaux télescopiques:

4a - Régler la largeur de l'étrier de support (D) du tuyau télescopique à l'aide des vis (E) indiquées sur la Fig. 8; ensuite, à l'aide des chevilles et des vis (F), fournies, fixer le support au plafond en faisant attention qu'il soit dans l'axe de la hotte.

4b - Raccordez le conduit pour l'évacuation de l'air à la bouche de sortie d'air de la hotte; utilisez un tuyau souple et bloquez-le sur la bouche de sortie d'air de la hotte à l'aide d'un collier métallique - Fig. 9 - (le tuyau et le collier ne sont pas fournis). Pour la version aspirante retournez le tuyau supérieur de façon à ce que les grilles d'évacuation d'air soit dans la partie du bas (Fig. 10).

4c - Effectuez le raccordement électrique de la hotte au moyen du câble d'alimentation. Installer les tuyaux télescopiques en les appuyant sur la hotte; soulever le tuyau supérieur jusqu'au plafond et le fixer à l'aide des 2 vis (H) - Fig. 11.

5. FAIRE ATTENTION AU/X FILTRE/S A CHARBON. Pour la version aspirante l'utilisation de/s filtre/s à charbon n'est pas nécessaire. Par conséquent, s'il y en a déjà un d'installé sur la hotte, l'enlever en procédant comme suit: voir le paragraphe "Démontage du filtre à charbon".

INSTALLATION VERSION RECYCLAGE: Prévoir l'alimentation électrique dans l'encombrement de la cheminée télescopique (pour le branchement électrique, suivre toutes les autres indications se trouvant sur la feuille "Attention").

FAIRE ATTENTION AU/X FILTRE/S A CHARBON. Pour la version filtrante, il faut utiliser le/s filtre/s à charbon. Par conséquent, s'il n'est pas déjà installé dans la hotte, il faut le monter comme décrit ci-dessous.

Montage du filtre à charbon: selon le modèle acheté, faire référence à la Fig. 12, Fig. 13 ou à la Fig. 15.

Fig. 12: retirer les filtres à graisse en poussant la fixation vers la partie postérieure de l'appareil et en les faisant pivoter vers l'extérieur. Procéder au montage du filtre à charbon (Fig. 15) en introduisant les 2 languettes du filtre à charbons dans les fentes prévues à cet effet et en orientant le filtre vers l'intérieur de l'appareil.

Fig. 13: déposer les filtres à graisse en saisissant le pommeau et en poussant vers la partie opposée du filtre; tourner le filtre vers l'extérieur. Déposer le panneau des éclairages en enlevant les 2 vis (Fig. 14).

Fig.15 : faire pivoter le panneau en s'en saisissant par la partie antérieure de la hotte. retirer les filtres à graisse en poussant la fixation vers la partie postérieure de l'appareil et en le faisant pivoter vers l'extérieur.

Procéder au montage du filtre à charbon:

Montage du filtre à charbon rectangulaire (Fig. 16) : insérer les 2 languettes du filtre à charbon dans les fentes et tourner le filtre vers l'intérieur de l'appareil.

Montage du filtre à charbon sur panneau (Fig. 17) : déposer les blocages filtres métalliques (M) et déposer le filtre à charbon.

Fixation au mur: pour la fixation au mur voir les instructions pour la version évacuation (voir point 1, 2, 3), puis continuer avec les instructions indiquées ci-après.

Fixation des tuyaux télescopiques: - Régler la largeur de l'étrier de support (D) du tuyau télescopique à l'aide des vis E indiquées à la Fig. 8. - Ensuite, à l'aide des chevilles et des vis (F) fournies, fixer le support au plafond en faisant attention qu'il soit dans l'axe de la hotte. - Monter la réduction sur la hotte en face du point de sortie de l'air (Fig. 18). - Prendre le déflecteur d'air et y fixer un tuyau souple (de 125 mm de diamètre) en le bloquant à l'aide d'un collier métallique (le tuyau et le collier ne sont pas fournis); fixer le déflecteur d'air au tuyau supérieur (Fig. 19) à l'aide de 4 vis. - Raccordez le tuyau souple à la réduction se trouvant sur la bouche de sortie d'air (Fig. 20). - Effectuez le raccordement électrique de la hotte au moyen du câble d'alimentation. Installer les tuyaux télescopiques en les appuyant sur la hotte ; soulever le tuyau supérieur jusqu'au plafond et le fixer à l'aide des 2 vis H (Fig. 11).

FONCTIONNEMENT

Selon les modèles, l'appareil est muni des types suivants de commandes:

Commandes de la Fig.21 et 22:

Touche L : Interrupteur allumage de l'éclairage. Touche 1 : interrupteur actionnement ON/OFF moteur à la vitesse I.

Touche 2 : interrupteur actionnement ON/OFF moteur à la vitesse II.

Touche 3 : interrupteur actionnement ON/OFF moteur à la vitesse III.

Touche 4 : Interrupteur actionnement ON/OFF moteur à la vitesse IV.

Alarme des filtres : après environ 30 heures de fonctionnement, avec le moteur arrêté, les touches de la vitesse (touches 1, 2, 3 et 4) clignotent pendant 30 secondes pour signaler qu'il faut nettoyer les filtres à graisse. Après avoir nettoyé les filtres, pour faire repartir le comptage des heures (Reset), appuyer pendant 2 secondes sur l'une des touches, pendant le clignotement.

Temporisateur : on peut activer le temporisateur (arrêt retardé de 5 minutes) en appuyant pendant 2 secondes sur la touche d'une vitesse (touches 1, 2, 3 ou 4) lorsque le moteur fonctionne ; la touche de la vitesse sélectionnée commence à clignoter.

Commandes de la Fig. 23 et 24 :

Touche A = allume/éteint l'éclairage.

Touche B = active/désactive le TIMER : en appuyant 1 fois on active le timer, si bien qu'au bout de 5 minutes le moteur s'arrête (en même temps, le numéro de la vitesse sélectionnée clignote sur l'afficheur) ; le timer reste activé si l'on change la vitesse du moteur.

Afficheur C = - indique la vitesse sélectionnée du moteur (de 1 à 4) ; - indique l'activation du Timer lorsque le numéro clignote ; - indique l'alarme des filtres lorsque le segment central s'allume ou clignote.

Touche D = met le moteur en marche (à la dernière vitesse utilisée). En appuyant de nouveau sur le bouton, on sélectionne la vitesse du moteur de 1 à 4 en séquence. Si l'on continue d'appuyer sur la touche pendant 2 secondes environ, le moteur s'arrête.

Touche R = rétablissement des filtres à graisse et des filtres à charbons. Lorsqu'on visualise l'alarme des filtres (c'est-à-dire que le segment central s'allume sur l'afficheur), il faut nettoyer les filtres à graisse (après 30 heures de fonctionnement). Par contre, si le segment central clignote, il faut nettoyer les filtres à graisse et remplacer les filtres à charbons (après 120 heures de fonctionnement). Il est clair que si votre hotte n'est pas une hotte version recyclage, qu'elle n'a donc pas de filtres à charbons, il suffit de nettoyer les filtres à graisse, que le segment central reste allumé ou qu'il clignote. L'alarme des filtres apparaît lorsque le moteur est éteint et il est visible pendant environ 30". Pour faire repartir le compte des heures, appuyer sur la touche pendant 2 secondes lorsque l'alarme est visible.

Commandes de la Fig. 25:

Touche A: interrupteur d'éclairage.

Touche B: interrupteur ON/OFF moteur 1e vitesse.

Touche C: interrupteur 2e vitesse.

Touche D: interrupteur 3e vitesse.

Filtres à graisse : il est important de veiller à nettoyer périodiquement les filtres à graisse.

Laver le ou les filtres à graisse à l'aide d'un détergent neutre.

Intervalle de nettoyage des filtres :

Si le modèle que vous avez acheté, a les commandes représentées sur les Fig. 21 et 22 : les filtres à graisse doivent être nettoyés toutes les 30 heures de service environ (lorsque, avec le moteur arrêté, les 4 touches de la vitesse clignotent). Lorsque les filtres propres sont remontés, il faut appuyer pendant 2 secondes sur l'une des 4 touches (pendant qu'elles clignotent) pour faire repartir le comptage des heures.

Si le modèle que vous avez acheté, a les commandes représentées sur les Fig. 23 et 24 : les filtres à graisse doivent être nettoyés toutes les 30 heures de fonctionnement environ (lorsque, avec le moteur arrêté, le segment central s'allume ou clignote sur l'afficheur). Lorsque les filtres propres sont remontés, il faut appuyer pendant 2 secondes sur la touche R (Reset) pour faire repartir le comptage.

Si le modèle que vous avez acheté, a les commandes représentées sur les Fig. 25 : les filtres à graisse doivent être nettoyés périodiquement en fonction de l'utilisation de l'appareil, en moyenne tous les 2 mois.

Démontage du ou des filtres à graisse : selon le modèle acheté, faire référence à la Fig. 12, Fig. 13 ou Fig. 15.

Fig. 12: retirer les filtres à graisse en poussant la fixation vers la partie postérieure de l'appareil et en les faisant pivoter vers l'extérieur.

Fig. 13: déposer les filtres à graisse en saisissant le pommeau et en poussant vers la partie opposée du filtre ; tourner le filtre vers l'extérieur.

Fig. 15: faire pivoter le panneau en le saisissant par la partie avant de la hotte. retirer les filtres à graisse en poussant la fixation vers la partie postérieure de l'appareil et en les faisant pivoter vers l'extérieur.

Filtres à charbon : si l'appareil est utilisé en version filtrante, il faut remplacer le filtre à charbon périodiquement.

Si le modèle acheté a les commandes qui sont montrées sur la Fig.21, Fig.22 et Fig.25 : les filtres à charbon doivent être remplacés périodiquement, en fonction de l'utilisation de l'appareil (en moyenne tous les 6 mois) .

Si le modèle que vous avez acheté, a les commandes représentées sur les Fig. 23 et 24 : la hotte indique le moment où il faut remplacer le filtre à charbon, c'est-à-dire après 120 heures de service environ, le segment central clignote sur l'afficheur (avec le moteur arrêté) Après avoir remplacé le filtre à charbon, il faut appuyer pendant 2 secondes sur la touche R (Reset) pour faire repartir le comptage.

Démontage du filtre à charbon: selon le modèle acheté, faire référence à la Fig. 12, Fig. 13 ou Fig. 15 pour la dépose des filtres à graisse.

Fig. 12: retirer les filtres à graisse en poussant la fixation vers la partie postérieure de l'appareil et en les faisant pivoter vers l'extérieur. Démontez ensuite le filtre à charbon (Fig. 16): pousser la fixation vers l'intérieur et faire pivoter le filtre de façon à retirer les 2 languettes de leurs logements.

Fig. 13: déposer les filtres à graisse en saisissant le pommeau et en poussant vers la partie opposée du filtre ; tourner le filtre vers l'extérieur. Déposer le panneau des éclairages en enlevant les 2 vis (Fig. 14). Démontez ensuite le filtre à charbon (Fig. 16): pousser la fixation vers l'intérieur et faire pivoter le filtre de façon à retirer les 2 languettes de leurs logements.

Fig. 15: faire pivoter le panneau en le saisissant par la partie avant de la hotte. retirer le filtre à graisse en poussant la fixation vers la partie postérieure de l'appareil et en le faisant pivoter vers l'extérieur. Démontez ensuite le filtre à charbon (Fig. 17): déposer les blocages filtres métalliques (M), puis déposer le filtre à charbon.

Remplacement des lampes halogènes : ouvrir le portillon des lampes halogènes en appuyant sur un côté (en face de l'inscription "PUSH"), puis relâcher (Fig. 26). Les remplacer par des lampes du même type. **ATTENTION: ne pas toucher l'ampoule neuve à mains nues.**

MISE EN GARDE: Uniquement pour les modèles à aspiration sur l'extérieur (par exemple le modèle représenté sur la Fig.15 avec panneau ouvrable) : en cas d'importantes concentrations de vapeurs, de la condensation peut se produire dans la partie inférieure de la hotte ; ce n'est pas un défaut et cela ne compromet pas le fonctionnement normal de cette dernière.

ITALIANO

DESCRIZIONE

La cappa può essere in versione filtrante o in versione aspirante.

Versione filtrante (Fig. 1): la cappa aspira l'aria della cucina impregnata di fumi e di odori, depurandola attraverso il/i filtri anti-grasso ed il filtro carbone per poi re-immetterla pulita nella stanza. Per una costante efficienza, è necessario sostituire periodicamente il filtro al carbone. Il filtro al carbone non è in dotazione.

Versione aspirante (Fig. 2): la cappa aspira l'aria della cucina impregnata di fumi e di odori facendola passare attraverso il/i filtri anti-grasso, poi la espelle all'esterno attraverso un condotto di scarico. In questa versione non è necessario utilizzare il filtro al carbone. Decidete sin dall'inizio il tipo di installazione (filtrante o aspirante). Per una maggiore efficienza, consigliamo di installare la cappa in versione aspirante (se possibile).

INSTALLAZIONE

ATTENZIONE: per montare questo apparecchio sono necessarie almeno due persone; si consiglia comunque di affidare le operazioni di installazione a personale specializzato.

INSTALLAZIONE IN VERSIONE ASPIRANTE: prima del fissaggio è necessario predisporre il condotto per lo scarico dell'aria all'esterno. Utilizzare un condotto di scarico che abbia: – lunghezza minima indispensabile; – minor numero possibile

di curve (angolo massimo della curva:90°); – materiale approvato normativamente (a seconda dello Stato); – lato interno più liscio possibile. Si consiglia inoltre di evitare cambiamenti drastici di sezione del tubo (diametro consigliato: 150 mm). Per lo scarico dell'aria all'esterno, seguire tutte le altre indicazioni riportate nel foglio "Avvertenze". Predisporre l'alimentazione elettrica entro l'ingombro del tubo decorativo (per il collegamento elettrico, seguite tutte le altre indicazioni riportate nel foglio "Avvertenze").

1. Fissaggio a muro: Tracciare sulla parete una linea, sulla verticale del vostro piano di cottura. Segnate sulla parete i primi 2 fori che dovete fare, rispettando le misure indicate in Fig. 3; effettuate i 2 fori ed inserite i tasselli (in dotazione). Tenere presente che la distanza tra il bordo inferiore della cappa ed il piano cottura deve essere min 484 mm. Fissate la staffa metallica (A) alla parete utilizzando i 2 fori appena effettuati - Fig. 4 - (le viti per il fissaggio della staffa sono in dotazione). Utilizzare i 2 triangolini ritagliati sulla staffa per posizionarla esattamente lungo l'asse verticale della cappa. Aggiancare quindi la cappa alla staffa (Fig. 5). Regolare la posizione orizzontale spostando la cappa a destra o a sinistra secondo le esigenze di allineamento ai pensili. A regolazione avvenuta, senza togliere la cappa, segnare sul muro gli altri 4 fori da fare (C); sganciare la cappa ed effettuare i fori segnati (diametro 8mm); utilizzare poi 4 tasselli e 4 viti (in dotazione) per il fissaggio definitivo.

2. Montare la piastra dell'impianto elettrico (a seconda delle versioni) fissandola con 2 viti (Fig.6).

3. Montare la flangia sulla bocca uscita aria dell'apparecchio esercitando una leggera pressione (Fig.7).

4. Fissaggio dei tubi telescopici:

4a - Regolare la larghezza della staffa di supporto (D) del tubo telescopico tramite le viti (E) indicate in Fig. 8; successivamente, mediante i tasselli e le viti (F) in dotazione, fissare la staffa al soffitto facendo in modo che sia in asse con la vostra cappa.

4b - Collegare il condotto per lo scarico dell'aria con la bocca uscita aria della cappa; utilizzare un tubo flessibile e bloccarlo alla bocca uscita aria della cappa con una fascetta metallica - Fig. 9 - (tubo e fascetta non sono in dotazione). Per la versione aspirante capovolgere il tubo superiore in modo che le griglie di evacuazione aria siano nella parte bassa (Fig.10).

4c - Effettuare il collegamento elettrico della cappa mediante il cavo di alimentazione. - Inserire i tubi telescopici appoggiandoli sulla cappa; sollevare il tubo superiore fino al soffitto e fissarlo tramite le 2 viti (H) - Fig. 11.

5. FARE ATTENZIONE AL/AI FILTRO/I CARBONE. Nella versione aspirante non è necessario l'uso del/dei filtro/i carbone, per cui, nel caso sia già installato nella cappa, rimuovetelo come segue, facendo riferimento al paragrafo "Smontaggio del filtro al carbone".

INSTALLAZIONE IN VERSIONE FILTRANTE: predisporre l'alimentazione elettrica entro l'ingombro del tubo decorativo (per il collegamento elettrico, seguite tutte le altre indicazioni riportate nel foglio "Avvertenze").

FARE ATTENZIONE AL/AI FILTRO/I CARBONE. Nella versione filtrante è necessario l'uso del/dei filtro/i carbone, per cui, nel caso non sia già installato nella cappa, montatelo come descritto qui sotto.

Montaggio del filtro al carbone: secondo il modello da voi acquistato, fate riferimento alla Fig.12, Fig.13 o Fig.15.

Fig. 12: togliere i filtri antigrasso spingendo il fermo verso la parte posteriore dell'apparecchio e ruotandoli verso l'esterno. Precedere col montaggio del filtro carbone (Fig. 15) inserendo le 2 linguette del filtro carbone nelle apposite fessure e ruotando il filtro verso l'interno dell'apparecchio.

Fig. 13: togliere i filtri antigrasso afferrando il pomello e spingendo verso la parte opposta del filtro; ruotare il filtro verso l'esterno. Togliere il pannello lampade rimuovendo le 2 viti (Fig. 14).

Fig. 15: ruotare il pannello afferrandolo dalla parte anteriore della cappa; togliere i filtri antigrasso spingendo il fermo verso la parte posteriore dell'apparecchio e ruotandolo verso l'esterno.

Procedere col montaggio del filtro carbone:

Montaggio del filtro carbone rettangolare (Fig. 16): inserire le 2 linguette del filtro carbone nelle apposite fessure e ruotare il filtro verso l'interno dell'apparecchio.

Montaggio del filtro carbone a pannello (Fig. 17): togliere i ferma filtri metallici (M) e rimuovere il filtro carbone.

Fissaggio a muro: per il fissaggio a muro fare riferimento alle istruzioni per la versione aspirante (vedi punti 1, 2 e 3), poi proseguire con le istruzioni qui sotto riportate.

Fissaggio dei tubi telescopici: - Regolare la larghezza della staffa di supporto (D) del tubo telescopico tramite le viti E indicate in Fig. 8. - Successivamente, mediante i tasselli e le viti (F) in dotazione, fissare la staffa al soffitto facendo in modo che sia in asse con la vostra cappa. - Montare la riduzione sulla cappa, in corrispondenza del punto uscita aria (Fig. 18).- Prendere il deflettore aria e fissateci un tubo flessibile (di diametro 125 mm) bloccandolo con una fascetta metallica (tubo e fascette non sono in dotazione); fissare il deflettore aria al tubo superiore (Fig. 19) con 4 viti.

- Collegare il tubo flessibile alla riduzione presente sulla bocca uscita aria (Fig. 20). - Effettuare il collegamento elettrico della cappa mediante il cavo di alimentazione. - Inserire i tubi telescopici appoggiandoli sulla cappa; sollevare il tubo superiore fino al soffitto e fissarlo tramite le 2 viti H (Fig. 11).

FUNZIONAMENTO

A seconda delle versioni l'apparecchio è dotato dei seguenti tipi di comandi:

Comandi di Fig.21 e 22:

Tasto L: interruttore accensione luce.

Tasto 1: interruttore accensione ON/OFF motore alla I velocità.

Tasto 2: interruttore accensione ON/OFF motore alla II velocità.

Tasto 3: interruttore accensione ON/OFF motore alla III velocità.

Tasto 4: interruttore accensione ON/OFF motore alla IV velocità.

Allarme filtri: dopo circa 30 ore di funzionamento, a motore spento, i tasti della velocità (tasti 1, 2, 3 e 4) lampeggiano per 30 secondi per indicare che occorre pulire i filtri antigrasso. Una volta puliti i filtri, per far ripartire il conteggio delle ore (Reset) premere per 2 secondi uno dei tasti durante il lampeggio.

Timer: si può attivare il timer (spegnimento ritardato di 5 minuti) premendo per 2 secondi il tasto di una velocità (tasti 1, 2, 3 o 4) quando il motore è in funzione; il tasto della velocità selezionata inizia a lampeggiare.

Comandi di Fig.23 e 24:

Tasto A = accende/spegne le luci.

Tasto B = inserisce/disinserisce il TIMER: premendolo 1 volta si attiva il timer, per cui dopo 5 minuti il motore si arresta (contemporaneamente sul display lampeggia il numero della velocità selezionata); il timer rimane attivo se si cambia la velocità del motore.

Display C = - indica la velocità del motore selezionata (da 1 a 4); - indica l'attivazione del Timer quando il numero lampeggia; - indica l'allarme filtri quando il segmento centrale si accende o lampeggia.

Tasto D = aziona il motore (all'ultima velocità usata); premendo ancora il tasto, si selezionano le velocità del motore da 1 a 4 in modo sequenziale; tenendo premuto il tasto per 2 secondi circa, il motore si arresta.

Tasto R = reset filtri antigrasso e filtri carbone; quando compare l'allarme filtri (cioè sul display si accende il segmento centrale), occorre pulire i filtri antigrasso (sono trascorse 30 ore di funzionamento); se invece il segmento centrale lampeggia, occorre pulire i filtri antigrasso e sostituire il filtro carbone (sono trascorse 120 ore di funzionamento). Chiaramente se la vostra cappa non è in versione filtrante e quindi non ha il filtro carbone, dovrete solo pulire i filtri antigrasso, sia che il segmento centrale rimanga acceso, sia che lampeggi. L'allarme filtri appare a motore spento ed è visibile per circa 30". Per far ripartire il conteggio delle ore, tenere premuto il tasto per 2 secondi durante la visualizzazione dell'allarme.

Comandi di Fig.25:

Tasto A: interruttore accensione luce.

Tasto B: Interruttore accensione ON/OFF motore alla I velocità.

Tasto C: interruttore II velocità.

Tasto D: interruttore III velocità.

Filtri antigrasso: una cura particolare va rivolta ai filtri antigrasso che devono essere puliti periodicamente.

Lavare il/i filtri antigrasso con detersivo neutro.

Frequenza di pulizia dei filtri:

Se il modello da voi acquistato ha i comandi rappresentati in Fig. 21 e 22 : i filtri antigrasso devono essere puliti ogni 30 ore di funzionamento circa (quando, a motore spento, i 4 tasti della velocità lampeggiano). Una volta rimontati i filtri puliti, tenere premuto per 2 secondi uno dei 4 tasti (durante il lampeggio) per far ripartire il conteggio delle ore.

Se il modello da voi acquistato ha i comandi rappresentati in Fig. 23 e 24 : i filtri antigrasso devono essere puliti ogni 30 ore di funzionamento circa (quando, a motore spento, sul display si accende o lampeggia il segmento centrale). Una volta rimontati i filtri puliti, tenere premuto per 2 secondi il tasto R (Reset) per far ripartire il conteggio.

Se il modello da voi acquistato ha i comandi rappresentati in Fig. 25 : i filtri antigrasso che devono essere puliti periodicamente in rapporto all'uso, mediamente ogni 2 mesi.

Smontaggio del/dei filtri antigrasso: secondo il modello da voi acquistato, fate riferimento alla Fig.12, Fig. 13 o Fig.15. Fig. 12: togliere i filtri antigrasso spingendo il fermo verso la parte posteriore dell'apparecchio e ruotandoli verso l'esterno. Fig. 13: togliere i filtri antigrasso afferrando il pomello e spingendo verso la parte opposta del filtro; ruotare il filtro verso l'esterno.

Fig. 15: ruotare il pannello afferrandolo dalla parte anteriore della cappa; togliere i filtri antigrasso spingendo il fermo verso la parte posteriore dell'apparecchio e ruotandoli verso l'esterno.

Filtri carbone: nel caso d'uso dell'apparecchio in versione filtrante, sarà necessario sostituire il filtro al carbone periodicamente.

Se il modello da voi acquistato ha i comandi rappresentati in Fig.21, Fig.22 e Fig.25 : sostituire il filtro al carbone periodicamente, in rapporto all'uso, mediamente ogni 6 mesi.

Se il modello da voi acquistato ha i comandi rappresentati in Fig. 23 e 24 : la cappa segnala il momento di sostituire il filtro carbone e cioè dopo 120 ore di funzionamento circa, sul display lampeggia il segmento centrale (a motore spento). Una volta sostituito il filtro carbone, tenere premuto per 2 secondi il tasto R (Reset) per far ripartire il conteggio.

Smontaggio del filtro al carbone: secondo il modello da voi acquistato, fate riferimento alla Fig.12, Fig. 13 o Fig.15 per la rimozione dei filtri antigrasso.

Fig. 12: togliere i filtri antigrasso spingendo il fermo verso la parte posteriore dell'apparecchio e ruotandoli verso l'esterno. Smontare quindi il filtro carbone (Fig. 16): spingere il fermo verso l'interno e ruotare il filtro facendo sfilare le 2 linguette dalle apposite sedi.

Fig. 13: togliere i filtri antigrasso afferrando il pomello e spingendo verso la parte opposta del filtro; ruotare il filtro verso l'esterno. Togliere il pannello lampade rimuovendo le 2 viti (Fig. 14). Smontare quindi il filtro carbone (Fig. 16): spingere il fermo verso l'interno e ruotare il filtro facendo sfilare le 2 linguette dalle apposite sedi.

Fig. 15: ruotare il pannello afferrandolo dalla parte anteriore della cappa; togliere il filtro antigrasso spingendo il fermo verso la parte posteriore dell'apparecchio e ruotandolo verso l'esterno. Smontare quindi il filtro carbone (Fig. 17): togliere i ferma

filtri metallici (M) e rimuovere il filtro carbone.

Sostituzione delle lampade alogene: aprire lo sportellino delle lampade alogene facendo pressione su un lato (in corrispondenza della scritta "PUSH") e rilasciare (Fig. 26). Sostituire con lampade dello stesso tipo. **ATTENZIONE: non toccare la lampadina a mani nude.**

AVVERTENZA Solo per i modelli con aspirazione perimetrale (per esempio il modello rappresentato in Fig.15 con pannello apribile): in presenza di forti concentrazioni di vapori, si potrebbe verificare la formazione di condensa nella parte inferiore della cappa; ciò non è indice di difetto, né compromette il normale funzionamento della cappa.

ESPAÑOL

DESCRIPCIÓN

La campana puede ser en versión filtrante o en versión aspirante.

Versión filtrante (Fig. 1): La campana aspira el aire de la cocina impregnado de humos y de olores depurándolo a través de/dos filtros antigrasa y filtro al carbón para luego introducirlo de nuevo limpio en la habitación. Para mayor eficacia, es necesario sustituir periódicamente el filtro al carbón. El filtro al carbón no viene adjunto.

Versión aspirante (Fig. 2): La campana aspira el aire de la cocina impregnado de humos y de olores haciéndolo pasar a través de/dos filtros antigrasa, después lo expulsa hacia el exterior a través del conducto de descarga. En esta versión no es necesario utilizar el filtro al carbón. Decida desde el principio el tipo de instalación (filtrante o aspirante). Para una mayor eficacia, aconsejamos que se instale la campana en versión aspirante (si es posible).

INSTALACIÓN

CUIDADO: Para montar este aparato se necesitan al menos dos personas; le aconsejamos que lo haga instalar a personal especializado.

INSTALACION EN VERSION ASPIRANTE: Antes de sujetar la campana es necesario colocar el conducto para la descarga de aire al exterior. Utilice un conducto de descarga que tenga la longitud mínima indispensable, el menor número posible de curvas (ángulo máximo de la curva = 90°), material de acuerdo con la normativa vigente (de cada país), parte interna lo más lisa posible. Se aconseja además evitar cambios drásticos de sección del tubo (diámetro aconsejado: 150 mm). Para la descarga del aire hacia el exterior, siga todas las demás indicaciones que aparecen en la página "Advertencias". Preparar los cables de alimentación eléctrica dentro de las dimensiones del tubo decorativo (para la conexión eléctrica, seguir las restantes indicaciones de la página "Advertencias").

1. Fijación a la pared: Trazar sobre la pared una línea vertical respecto del plano de cocción. Marcar sobre la pared los primeros dos orificios necesarios, respetando las medidas indicadas en la Fig. 3, realizar los dos orificios e introducir las espigas incluidas en el equipamiento. Tener en cuenta que la distancia entre el borde inferior de la campana y el plano de cocción debe ser de al menos 484 mm. Fijar el estribo metálico (A) a la pared utilizando los dos orificios realizados anteriormente - Fig. 4 - (los tornillos para la fijación del estribo están incluidos en el equipamiento). Servirse de los dos triángulos recortados en el estribo para emplazarlo correctamente a lo largo del eje vertical de la campana. Luego enganchar la campana al estribo (Fig. 5). Regular la posición horizontal desplazando la campana hacia la derecha o la izquierda, siguiendo la alineación con los muebles de pared. Una vez efectuada la regulación y sin quitar la campana, marcar los otros cuatro orificios necesarios sobre la pared (C), desenganchar la campana y realizar los orificios marcados (8 mm de diámetro). Para la fijación definitiva utilizar las cuatro espigas y los cuatro tornillos incluidos en el equipamiento.

2. Montar la placa del sistema eléctrico (según las versiones) fijándola mediante 2 tornillos (Fig.6).

3. Colocar la arandela en la boca de evacuación del aire del aparato practicando una ligera presión (Fig. 7).

4. Fijación de los tubos telescópicos:

4a - Regular el ancho del estribo de soporte (D) del tubo telescópico mediante los tornillos (E) indicados en la Fig.8; posteriormente, mediante las espigas y los tornillos (F) incluidos en el equipamiento, fijar el estribo al techo de manera que sea alineado con la campana.

4b - Conectar el conducto de evacuación del aire con la salida del aire de la campana. Utilizar un tubo flexible, trabándolo en la boca de salida del aire de la campana mediante una abrazadera metálica - Fig. 9 - (el tubo y la abrazadera no están incluidos en el equipamiento). Para la versión aspirante hay que invertir el tubo superior de manera que las rejillas de salida del aire queden en la parte inferior (Fig. 10).

4c - Efectuar la conexión eléctrica de la campana extractora mediante el cable de alimentación. Introducir los tubos telescópicos apoyándolos sobre la campana extractora; levantar el tubo superior hasta el techo y asegurarlo con 2 tornillos (H) - Fig. 11.

5. PRESTAR ATENCIÓN AL FILTRO / A LOS FILTROS DE CARBÓN. En la versión aspirante no es necesario utilizar filtro/filtros de carbón. Por tanto, si la campana ya los tiene instalados, hay que quitarlos como se describe a continuación, haciendo referencia al párrafo "Desmontaje del filtro de carbón".

INSTALACION DE LA VERSION FILTRANTE: Preparar los cables de alimentación eléctrica dentro de las dimensiones del tubo decorativo (para la conexión eléctrica, seguir las restantes indicaciones de la página "Advertencias").

PRESTAR ATENCIÓN AL FILTRO / A LOS FILTROS DE CARBÓN. En la versión filtrante es necesario utilizar filtro/filtros de carbón. Por tanto, si la campana no lleva filtros instalados, hay que montarlos como se describe a continuación.

Montaje del filtro de carbón: según el modelo adquirido, tomar como referencia la Fig.12. Fig.13 o la Fig.15.

Fig. 12: Extraer los filtros antigrasa empujando el retén hacia la parte trasera del aparato y girándolos hacia afuera. Preceder con el montaje del filtro de carbón (Fig. 15) introduciendo las 2 lengüetas del mismo en las ranuras correspondientes y girando el filtro hacia el interior del aparato.

Fig. 13: quitar los filtros antigrasa agarrando el pomo y empujando hacia la parte opuesta del filtro; girar el filtro hacia fuera. Quitar el panel de las lámparas sacando los 2 tornillos (Fig. 14).

Fig. 15: Girar el panel aferrándolo por la parte delantera de la campana; extraer los filtros antigrasa empujando el retén hacia la parte trasera del aparato y girándolo hacia afuera.

Preceder con el montaje del filtro de carbón:

Montaje del filtro de carbón rectangular (Fig. 16): introducir las 2 lengüetas del filtro de carbón en la ranura correspondiente y girar el filtro hacia el interior del equipo.

Montaje del filtro de carbón en el panel (Fig. 17): quitar los retenes de filtros metálicos (M) y sacar el filtro de carbón.

Fijación a la pared: Para la fijación a la pared tomar como referencia las instrucciones para la versión aspirante (véase punto 1, 2, 3), luego proseguir con las siguientes instrucciones.

Fijación de los tubos telescópicos: - Regular el ancho del estribo de soporte (D) del tubo telescópico mediante los tornillos (E) indicados en la Fig. 8. - Posteriormente, mediante las espigas y los tornillos (F) incluidos en el equipamiento, fijar el estribo al techo de manera que sea alineado con la campana. - Montar el adaptador en la boca de salida del aire de la campana (Fig. 18). – Tomar el deflector de aire y fijar al mismo un tubo flexible de 125 mm de diámetro, asegurándolo mediante una abrazadera metálica (ninguno de estos elementos se entrega con el equipamiento); fijar el deflector de aire al tubo superior (Fig. 19) mediante 4 tornillos.

- Conectar el tubo flexible a la reducción presente en la boca de salida del aire (Fig. 20). - Efectuar la conexión eléctrica de la campana extractora mediante el cable de alimentación. Introducir los tubos telescópicos apoyándolos sobre la campana extractora; levantar el tubo superior hasta el techo y asegurarlo con 2 tornillos H (Fig. 11).

FUNCIONAMIENTO

Según la versión, el aparato está dotado de los siguientes tipos de mandos:

Mandos de la Fig.21/22:

Tecla L: interruptor encendido luz. **Tecla 1:** interruptor encendido ON/OFF motor a la velocidad I.

Tecla 2: interruptor encendido ON/OFF motor a la velocidad II.

Tecla 3: interruptor encendido ON/OFF motor a la velocidad III.

Tecla 4: interruptor encendido ON/OFF motor a la velocidad IV.

Alarma de filtros: después de aproximadamente 30 horas de funcionamiento, con el motor apagado, las teclas de la velocidad (teclas 1, 2, 3 y 4) parpadean por 30 segundos para indicar que hay que limpiar los filtros antigrasa. Tras limpiar los filtros, para reanudar el conteo de las horas (Reset) pulsar por 2 segundos una de las teclas durante el parpadeo.

Timer: el timer puede activarse (apagado con 5 minutos de retraso) pulsando por 2 segundos una tecla de velocidad (teclas 1, 2, 3 o 4) con el motor en marcha; la tecla de velocidad seleccionada empieza a parpadear.

Mandos de la Fig. 23/24:

Botón A = enciende/apaga las luces.

Botón B = conecta/desconecta el temporizador: si se presiona 1 vez se activa el temporizador por lo que tras 5 minutos se para el motor (al mismo tiempo en la pantalla parpadea el número de la velocidad seleccionada); el temporizador permanece activo si se cambia la velocidad del motor.

Pantalla C = - indica la velocidad seleccionada del motor (de 1 a 4); - indica la activación del Temporizador cuando el número parpadea; - indica la alarma de los filtros cuando el segmento central se enciende o parpadea.

Botón D = pone en funcionamiento el motor (en la última velocidad usada). Manteniendo presionado el botón, se seleccionan las velocidades del motor de 1 a 4 de manera secuencial. Manteniendo presionado el botón durante dos segundos aproximadamente, el motor se para.

Botón R = reinicialización filtros antigrasa y filtros de carbón activado. Cuando aparece la alarma filtros (es decir cuando se enciende en la pantalla el segmento central), hay que limpiar los filtros antigrasa (quiere decir que han transcurrido 30 horas de funcionamiento). Si en cambio el segmento central parpadea, hay que limpiar los filtros antigrasa y cambiar los filtros de carbón activado (quiere decir que han transcurrido 120 horas de funcionamiento). Obviamente si su campana extractora no es de versión filtrante y por consiguiente no tiene filtros de carbón activado, tienen solamente que limpiar los filtros antigrasa, tanto si el segmento central permanece encendido como si parpadea. La alarma de los filtros aparece solamente cuando el motor está apagado y se puede ver durante 30" aproximadamente. Para que vuelva a ponerse en funcionamiento el contador de las horas, mantenga presionado el botón 2 segundos durante la visualización de la alarma.

Mandos de la Fig. 25:

Botón A: interruptor encendido luz.

Botón B: interruptor encendido ON/OFF motor en la la velocidad.

Botón C: interruptor II velocidad.

Botón D: interruptor III velocidad.

Filtros antigrasa: los filtros antigrasa requieren un cuidado especial y deben limpiarse periódicamente.

Lavar el/los filtros antigrasa con detergente neutro.

Frecuencia de limpieza de los filtros:

Si el modelo adquirido tiene los mandos representados en las Figs. 21 y 22: los filtros antigrasa deben limpiarse aproximadamente cada 30 horas de funcionamiento (cuando, con el motor apagado, destellan las 4 teclas de velocidad). Tras haber montado nuevamente los filtros limpios, mantener pulsada por 2 segundos una de las 4 teclas (durante el parpadeo) para reanudar el conteo de las horas.

Si el modelo adquirido tiene los mandos representados en las Figs. 23 y 24: los filtros antigrasa deben limpiarse aproximadamente cada 30 horas de funcionamiento (cuando, con el motor apagado, se enciende o parpadea el segmento central en la pantalla). Tras haber montado nuevamente los filtros limpios, mantener pulsada por 2 segundos la tecla R (Reset) para reanudar el conteo.

Si el modelo adquirido tiene los mandos representados en la Fig. 25: los filtros antigrasa deben limpiarse periódicamente en función del uso, aproximadamente cada 2 meses.

Desmontaje del/de los filtros antigrasa: según el modelo adquirido, tomar como referencia la Fig.12, la Fig. 13 o la Fig.15.

Fig. 12: Extraer los filtros antigrasa empujando el retén hacia la parte trasera del aparato y girándolos hacia afuera.

Fig. 13: quitar los filtros antigrasa agarrando el pomo y empujando hacia la parte opuesta del filtro; girar el filtro hacia fuera.

Fig. 15: girar el panel aferrándolo por la parte delantera de la campana; Extraer los filtros antigrasa empujando el retén hacia la parte trasera del aparato y girándolos hacia afuera.

Filtros de carbón: si el aparato se utiliza en versión filtrante, es necesario sustituir periódicamente el filtro de carbón.

Si el modelo adquirido tiene los mandos representados en las Figs.21, 22 y 25 : sustituir periódicamente el filtro de carbón en función del uso, aproximadamente cada 6 meses.

Si el modelo adquirido tiene los mandos representados en las Figs. 23 y 24 : la campana indica cuándo sustituir el filtro de carbón, es decir, tras aproximadamente 120 horas de funcionamiento, mediante el parpadeo del segmento central en la pantalla (con el motor apagado). Una vez sustituido el filtro de carbón, mantener pulsada por 2 segundos la tecla R (Reset) para reanudar el conteo.

Desmontaje del filtro de carbón: según el modelo adquirido, tomar como referencia la Fig.12, 13 o 15 para quitar los filtros antigrasa.

Fig. 12: Extraer los filtros antigrasa empujando el retén hacia la parte trasera del aparato y girándolos hacia afuera. Luego, desmontar el filtro de carbón (Fig. 16): Empujar el retén hacia adentro y girar el filtro haciendo deslizar las 2 lengüetas de sus sitios.

Fig. 13: quitar los filtros antigrasa agarrando el pomo y empujando hacia la parte opuesta del filtro; girar el filtro hacia fuera. Quitar el panel de las lámparas sacando los 2 tornillos (Fig. 14). Luego, desmontar el filtro de carbón (Fig. 16): Empujar el retén hacia adentro y girar el filtro haciendo deslizar las 2 lengüetas de sus sitios.

Fig. 15: girar el panel aferrándolo por la parte delantera de la campana; extraer el filtro antigrasa empujando el retén hacia la parte trasera del aparato y girándolo hacia afuera. Luego, desmontar el filtro de carbón (Fig. 17): quitar los retenes de filtros metálicos (M) y sacar el filtro de carbón.

Sustitución de las bombillas halógenas: abrir la puerta de las bombillas halógenas ejerciendo presión por un lado (en correspondencia con "PUSH") y soltar (Fig. 26). Cambiar por bombillas del mismo tipo. **ATENCIÓN: no tocar la bombilla con las manos desnudas.**

ADVERTENCIA Sólo para los modelos con aspiración perimétrica (por ejemplo: el modelo representado en la Fig.15 con panel abatible): en caso de fuertes concentraciones de vapores, podría producirse la formación de condensado en la parte inferior de la campana; esto no indica defecto alguno ni altera el funcionamiento normal de la campana.

PORTUGUÊS

DESCRIÇÃO

O aparelho pode ser instalado na versão filtrante ou na versão aspirante.

Versão filtrante (Fig. 1): o exaustor aspira o ar impregnado de fumos e cheiros da cozinha, depurando-o através dos filtros anti-gordura e dos filtro de carvão, e depois reintroduz o ar purificado no ambiente. Para que a sua eficiência seja constante, é necessário substituir os filtro de carvão periodicamente. Os filtros de carvão não são fornecidos com o equipamento.

Versão aspirante (Fig. 2): o exaustor aspira o ar impregnado de fumos e cheiros da cozinha, fazendo-o passar através dos filtros anti-gordura, e depois expele-o para o exterior através de uma conduta de descarga. Nesta versão

não é necessário utilizar o filtro de carvão. Decidir, inicialmente, o tipo de instalação desejada (filtrante ou aspirante). Para maior eficiência, aconselhamos que o exaustor seja instalado na versão aspirante (se possível).

INSTALAÇÃO

ATENÇÃO: para montar este aparelho são necessárias pelo menos duas pessoas; sugerimos a utilização de pessoal especializado para realizar as operações de instalação.

INSTALAÇÃO NA VERSÃO ASPIRANTE: Antes da fixação é necessário preparar a conduta para evacuação de ar, no exterior. Utilizar uma conduta de descarga que tenha: - o comprimento mínimo indispensável; - o menor número de curvas possível (ângulo máximo da curva: 90°); - material aprovado pelos regulamentos de lei existentes (de acordo com o Estado); - o lado de dentro o mais liso possível. Aconselha-se ainda evitar mudanças drásticas de secção de tubo (diâmetro aconselhado: 150 mm). Para a evacuação de ar para o exterior, seguir todas as indicações dadas na folha "Advertências". Preparar a alimentação eléctrica dentro dos limites do espaço ocupado pelo tubo decorativo (para a ligação eléctrica, seguir as indicações dadas na folha "Advertências").

1. Fixação na parede: Traçar uma linha na parede, sobre a vertical da placa do seu fogão. Marcar na parede os 2 primeiros furos a fazer, respeitando as medidas indicadas na Fig. 3; fazer os 2 furos e introduzir as buchas (fornecidas com o aparelho). É necessário ter presente que a distância entre a borda inferior do exaustor e a placa do fogão deve ser igual ou superior a 484 mm. Fixar o suporte metálico (A) na parede, utilizando os 2 furos acabados de fazer - Fig. 4 - (os parafusos para fixar o referido suporte são fornecidos com o aparelho). Utilizar os 2 triângulos recortados no suporte para o colocar exactamente ao longo do eixo vertical do exaustor. Prender então o exaustor ao suporte (Fig. 5). Regular a horizontalidade do exaustor de acordo com o alinhamento dos armários de cozinha, deslocando-o para a direita ou para a esquerda. Terminada a regulação, marcar na parede os outros 4 furos a fazer (C), sem tirar o exaustor da posição em que se encontra; despendurar o exaustor e fazer os furos nos pontos marcados (diâmetro 8mm); utilizar depois as 4 buchas e os 4 parafusos (fornecidos) para a fixação definitiva.

2. Montar a placa da instalação eléctrica (conforme as versões), fixando-a com os 2 parafusos (Fig.6).

3. Montar a manilha na boca da saída do ar do aparelho exercitando uma leve pressão (Fig. 7).

4. Fixação dos tubos telescópicos:

4a - Regular a largura da armação de suporte (D) do tubo telescópico com os parafusos (E) indicados na Fig. 8; fixar depois o suporte no tecto com as buchas e parafusos (F) fornecidos, sobre o eixo de simetria vertical do exaustor.

4b - Ligar a conduta para evacuação do ar à boca de saída de ar do exaustor; utilizar um tubo flexível e fixá-lo à boca de saída de ar com uma braçadeira metálica - Fig. 9 - (o tubo e a braçadeira não são fornecidos com aparelho). Para a versão aspirante, inverter o tubo superior de maneira a fazer com que as grelhas de evacuação de ar fiquem para baixo (Fig. 10).

4c - Fazer a ligação eléctrica do exaustor ligando o cabo de alimentação. Inserir os tubos telescópicos apoiando-os por cima do exaustor; levantar o tubo superior até ao tecto e fixá-lo com os 2 parafusos (H) - Fig. 11.

5. ATENÇÃO AO/OS FILTRO/OS DE CARVÃO. Na versão aspirante não é necessário utilizar filtro/os de carvão, razão pela qual, se estiver já instalado no exaustor, removê-lo da seguinte forma, consultando o parágrafo "Desmontagem do filtro de carvão".

INSTALAÇÃO NA VERSÃO FILTRANTE: Preparar a alimentação eléctrica dentro dos limites do espaço ocupado pelo tubo decorativo (para a ligação eléctrica, seguir as indicações dadas na folha "Advertências").

ATENÇÃO AO/OS FILTRO/OS DE CARVÃO. Na versão filtrante é necessário utilizar filtro/os de carvão, razão pela qual, se não estiver já instalado no exaustor, montá-lo conforme descrito a seguir.

Montagem do filtro de carvão: conforme o modelo que adquiriram consultar a Fig. 12, Fig. 13 ou a Fig. 15.

Fig. 12: Retirar os filtros anti-gordura empurrando o bloqueador em direcção à parte posterior do aparelho e rodando-os para o exterior. Passar à montagem do filtro de carvão (Fig. 15) colocando as 2 linguetas do filtro de carvão nas fendas apropriadas e rodando o filtro para o interior do aparelho.

Fig. 13: retirar os filtros anti-gordura segurando firmemente na maçaneta e empurrando em direcção à parte oposta do filtro rodar o filtro para o exterior. Retirar o painel de lâmpadas removendo os 2 parafusos (Fig. 14).

Fig. 15: rodar o painel segurando-o na parte anterior do exaustor; retirar os filtros anti-gordura empurrando o bloqueador em direcção à parte posterior do aparelho e rodando-o para o exterior.

Passar à montagem do filtro de carvão:

Montagem do filtro de carvão rectangular (Fig. 16): inserir as 2 saliências do filtro de carvão nas fendas para o efeito e rodar o filtro para o interior do aparelho.

Montagem do filtro de carvão no painel (Fig. 17): retirar os bloqueia-filtros em metal (M) e remover o filtro de carvão.

Fixação à parede: para a fixação à parede, começar por seguir as instruções dadas para a versão aspirante (ver pontos 1, 2, 3) e depois prosseguir de acordo com as instruções que damos abaixo.

Fixação dos tubos telescópicos: - Regular a largura da armação de suporte (D) do tubo telescópico nos parafusos E, indicados na Fig. 8. - Fixar depois o suporte no tecto com as buchas e parafusos (F) fornecidos, colocando-o sobre o eixo de simetria vertical do exaustor. - Montar a redução por cima do exaustor, na posição correspondente ao ponto de saída de ar (Fig. 18). - Agarrar no deflector de ar e fixar nele um tubo flexível (com 125 mm de diâmetro), imobilizando-o com uma braçadeira metálica (o tubo e as braçadeiras não são fornecidos com o exaustor); fixar o deflector de ar ao tubo superior (Fig. 19) com 4 parafusos.

- Ligar o tubo flexível à redução existente na boca de saída de ar (Fig. 20). - Fazer a ligação eléctrica do exaustor ligando o cabo de alimentação. - Inserir os tubos telescópicos apoiando-os por cima do exaustor; levantar o tubo superior até ao tecto e fixá-lo com os 2 parafusos H (Fig. 11).

FUNCIONAMENTO

Os comandos variam de acordo com a versão do aparelho. Os tipos de comandos existentes são os seguintes:

Comandos da Fig.21/22:

Tecla L: A = Interruptor para acender a luz Tecla 1 : Interruptor ON/OFF para ligar/desligar o motor na I velocidade

Tecla 2: Interruptor ON/OFF para ligar/desligar o motor na II velocidade

Tecla 3: Interruptor ON/OFF para ligar/desligar o motor na III velocidade

Tecla 4: Interruptor ON/OFF para ligar/desligar o motor na IV velocidade

Alarme dos filtros: Após aproximadamente 30 horas de funcionamento, com o motor desligado, as teclas de velocidade (tecla 1, 2, 3 e 4) emitem um sinal luminoso intermitente durante 30 segundos para indicar que é necessário limpar os filtros anti-gordura. Terminada a limpeza dos filtros, para reiniciar a contagem das horas (Reset) pressionar durante 2 segundos uma das teclas durante o sinal intermitente.

Temporizador: É possível activar o temporizador (interrupção depois de 5 minutos) pressionando durante 2 segundos a tecla de uma velocidade (tecla 1, 2, 3 ou 4) quando o motor está em funcionamento; A tecla da velocidade seleccionada começa a piscar.

Comandos da Fig. 23/24:

Botão A = para ligar/desligar as luzes.

Botão B = para activar/desactivar o TEMPORIZADOR: carregando 1 vez neste botão, o temporizador activa-se e portanto, ao fim de 5 minutos, o motor pára (simultaneamente, começa a piscar no display o número da velocidade seleccionada); o temporizador mantém-se activo quer se altere a velocidade do motor.

Display C = - indica a velocidade seleccionada para o motor (da 1 a 4); - quando o número está a piscar, indica a activação do Temporizador; - quando o segmento central se acende ou pisca, indica alarme dos filtros.

Botão D = acciona o motor (na última velocidade usada). Apertando a tecla outra vez, se seleccionam as velocidades do motor de 1 até 4 de maneira sequencial. Mantendo o botão carregado durante 2 segundos acerca, o motor pára.

Botão R = reset dos filtros anti-gordura e dos filtros de carvão. Quando aparece o alarme dos filtros (ou seja, quando se acende o segmento central no display), é necessário limpar os filtros anti-gordura (após 30 horas de funcionamento). Mas se o segmento central piscar, então é necessário limpar os filtros anti-gordura e substituir os filtros de carvão (após 120 horas de funcionamento). É claro que se a versão do exaustor não for filtrante, não possuirá filtros de carvão e, portanto, haverá necessidade de limpar os filtros anti-gordura, quer quando o segmento central fica aceso fixo, quer quando pisca. O alarme dos filtros aparece com o motor apagado e fica visível acerca de 30 segundos. Para fazer com que a contagem das horas volte a entrar em função, manter o botão premido durante 2 segundos, durante a visualização do alarme.

Comandos da Fig. 25:

Botão A: interruptor da luz.

Botão B: interruptor de ligação ON/OFF motor na I velocidade.

Botão C: interruptor II velocidade.

Botão D: interruptor III velocidade.

Filtros anti-gordura : Um cuidado particular deve ser dirigido aos filtros anti-gordura que devem ser limpos periodicamente. Lavar o/os filtros anti-gordura com detergente neutro.

Frequência de limpeza dos filtros:

Se o modelo que adquiriram tiver os comandos ilustrados na Fig. 21 e 22: Os filtros anti-gordura devem ser limpos cada 30 horas de funcionamento aproximadamente (quando, com o motor desligado, as 4 teclas da velocidade piscarem). Após ter montado novamente os filtros limpos, manter pressionado durante 2 segundos uma das 4 teclas (durante o piscar) de modo a que reinicie a contagem das horas.

Se o modelo que adquiriram tiver os comandos ilustrados na Fig. 23 e 24: Os filtros anti-gordura devem ser limpos aproximadamente cada 30 horas de funcionamento (quando, com o motor desligado, no display liga ou pisca o segmento central). Após ter montado novamente os filtros limpos, manter pressionado durante 2 segundos a tecla

R (Reset) de modo a reiniciar a contagem.

Se o modelo que adquiriram tiver os comandos ilustrados na Fig. 25: os filtros anti-gordura devem ser limpos periodicamente em função da utilização do aparelho (em média de 2 em 2 meses).

Desmontagem do/dos filtros anti-gordura: conforme o modelo que adquiriram consultar a Fig.12, Fig. 13 ou Fig.15.

Fig. 12: Retirar os filtros anti-gordura empurrando o bloqueador em direcção à parte posterior do aparelho e rodando-os para o exterior.

Fig. 13: retirar os filtros anti-gordura segurando firmemente na maçaneta e empurrando em direcção à parte oposta do filtro rodar o filtro para o exterior.

Fig. 15: rodar o painel segurando-o na parte anterior do exaustor; Retirar os filtros anti-gordura empurrando o bloqueador em direcção à parte posterior do aparelho e rodando-os para o exterior.

Filtros de carvão: No caso da utilização do aparelho em versão filtrante, será necessário substituir periodicamente o filtro de carvão.

Se o modelo adquirido tiver os comandos ilustrados na Fig.21, Fig.22 e Fig.25 : o filtro de carvão deve ser substituído periodicamente em função da utilização do aparelho, em média cada 6 meses.

Se o modelo que adquiriram tiver os comandos ilustrados na Fig. 23 e 24 : O exaustor assinala o momento para a substituição do filtro carvão, ou seja, após cerca de 120 horas de funcionamento o segmento central do display começa a piscar (com o motor desligado). Após ter substituído o filtro de carvão, manter pressionado durante 2 segundos a tecla R (Reset) de modo a reiniciar a contagem.

Desmontagem do filtro de carvão : conforme o modelo que adquiriram consultar a Fig.12, Fig ou a Fig.15 para remover os filtros anti-gordura..

Fig. 12: Retirar os filtros anti-gordura empurrando o bloqueador em direcção à parte posterior do aparelho e rodando-os para o exterior. Desmontar a seguir o filtro de carvão (Fig: 16): Empurrar o eloquio* para o interior e rodar o filtro deixando sair as 2 linguetas dos seus alojamentos.

Fig. 13: retirar os filtros anti-gordura segurando firmemente na maçaneta e empurrando em direcção à parte oposta do filtro rodar o filtro para o exterior. Retirar o painel de lâmpadas removendo os 2 parafusos (Fig. 14). Desmontar a seguir o filtro de carvão (Fig: 16): Empurrar o eloquio* para o interior e rodar o filtro deixando sair as 2 linguetas dos seus alojamentos.

Fig. 15: rodar o painel segurando-o na parte anterior do exaustor; Retirar o filtro anti-gordura empurrando o bloqueador em direcção à parte posterior do aparelho e rodando-o para o exterior. Desmontar a seguir o filtro de carvão (Fig. 17): retirar os bloqueia-filtros metálicos (M) e remover o filtro de carvão.

Substituição das lâmpadas halógenas: abrir a portinha das lâmpadas halogéneas pressionando num lado (na correspondência da instrução "PUSH") e depois largar (Fig. 26). Substituir por lâmpadas do mesmo tipo. **ATENÇÃO:** não tocar a lâmpada directamente com as mãos.

ADVERTÊNCIA Só para modelos com aspiração perimetral (por exemplo o modelo representado na Fig.15 com painel de abertura): na presença de concentrações elevadas de vapores, poderá verificar-se a formação de vapor condensado na parte inferior do exaustor Tal situação não é um indicador de defeito nem compromete o funcionamento normal do exaustor.

NEDERLANDS

BESCHRIJVING

De wasemkap kan worden gebruikt in de filter- of afzuigversie.

Filterversie (Afb. 1): de afzuigkap zuigt de met verbrandingsgassen en onaangename luchtjes doordrongen kooklucht af en zuivert de lucht via de vetfilters en het koolstoffilter waarna de schone lucht weer in de ruimte geblazen wordt. Om ervoor te zorgen dat de werking voortdurend doeltreffend is moeten het koolstoffilters regelmatig vervangen worden. De koolstoffilters zijn niet bijgeleverd.

Afzuigversie (Afb. 2): de afzuigkap zuigt de met verbrandingsgassen en onaangename luchtjes doordrongen kooklucht af en zorgt ervoor dat de lucht door de vetfilters gaat en vervolgens via een afvoerpijp rechtstreeks naar buiten geleid wordt. Bij deze versie is de toepassing van koolstoffilters niet nodig. Bepaal vanaf het begin het type installatie (filter- of afzuigversie). Voor een grotere doeltreffendheid adviseren wij u om (indien mogelijk) de afzuigkap in de afzuigversie te installeren.

INSTALLATIE

LET OP: Dit apparaat moet door minstens twee personen gemonteerd worden. De installatie kan het beste overgelaten worden aan vakmensen.

INSTALLATIE IN DE AFZUIGVERSIE: alvorens de afzuigkap te bevestigen moet u eerst de pijp voor de luchtafvoer naar buiten in orde maken. Gebruik een afvoerpijp die de volgende eigenschappen heeft: - minimum benodigde lengte; - zo min mogelijk bochten (maximaal toegestane hoek van de bochten: 90°); - materiaal dat goedgekeurd is volgens de voorschriften (afhankelijk van het land); - binnenkant zo glad mogelijk. Er wordt bovendien geadviseerd om drastische veranderingen van de doorsnede van de pijp te vermijden (geadviseerde diameter: 150 mm). Om de lucht naar buiten af te voeren moet u alle andere aanwijzingen die op het blad "Opgelet" staan opvolgen. Bereid de elektrische voeding voor binnen het ruimtebeslag van de sierpijp (volg voor de elektrische aansluiting alle andere aanwijzingen op die vermeld worden in het hoofdstuk "Opgelet").

1. Bevestiging aan de muur: teken op de verticale aslijn van uw kookplaat een lijn op de muur af. Teken de 2 gaten die geboord moeten worden op de muur af en houd daarbij de maten aan die op Afb. 3 staan; boor de 2 gaten en steek er de (meegeleverde) pluggen in. Houd er rekening mee dat de afstand tussen de onderste rand van de afzuigkap en de kookplaat minstens 484 mm moet bedragen. Bevestig de metalen beugel (A) aan de muur in de 2 zojuist geboorde gaten - Afb.4 - (de schroeven voor bevestiging van de beugel zijn bijgeleverd). Gebruik de beide driehoekjes die

uitgesneden zijn in de beugel om de beugel exact langs de verticale aslijn van de afzuigkap te plaatsen. Haak de afzuigkap daarna aan de beugel (Afb. 5). Stel de horizontale positie af door de afzuigkap naar rechts of naar links te verplaatsen zodat de afzuigkap precies op één lijn met de keukenkastjes komt te zitten. Teken na de afstelling, zonder de kap weg te halen, de andere 4 gaten die geboord moeten worden (C) op de muur af; haak de kap los en boor de gaten die u getekend heeft (doorsnede 8 mm); maak vervolgens gebruik van de 4 meegeleverde pluggen en schroeven om de afzuigkap definitief te bevestigen.

2. Monteer de plaat van de elektrische installatie (afhankelijk van de versies) door hem vast te zetten met 2 schroeven (Afb.6).

3. Monteer de flens op de opening van de luchtuitgang van het apparaat door een lichte druk uit te oefenen (Afb.7).

4. Bevestiging van de telescopische pijp:

4a - Stel de breedte van de steunbeugel (D) van de telescopische pijp in met de schroeven (E) van Afb. 8; Zet vervolgens de beugel vast aan het plafond, met de bijgeleverde pluggen en schroeven (F), zodat hij recht is ten opzichte van de kap.
4b - Verbind de luchtafvoerpijp met de luchtafvoeropening van de kap; gebruik een buigzame slang en zet deze aan de luchtuitgang van de afzuigkap vast met een metalen bandje - Afb. 9 - (slang en bandje worden niet bijgeleverd). Bij de afzuigversie moet de bovenste pijp ondersteboven geplaatst worden zodat de luchtafvoerroosters aan de onderkant komen te zitten (Afb. 10).

4c - Breng de elektrische aansluiting van de afzuigkap door middel van de voedingskabel tot stand. Doe de telescopische pijpen erin en laat ze op de afzuigkap steunen; doe de bovenste pijp tot aan het plafond omhoog en maak hem met de beide schroeven (H) – Afb. 11 vast.

5. LET OP HET/DE KOOLSTOFFILTER/S. Bij de afzuigversie is het gebruik van koolstoffilter(s) niet nodig, dus als dit filter reeds in de afzuigkap geïnstalleerd is, dient u het volgens de aanwijzingen in de paragraaf “Demontage van het koolstoffilter” te verwijderen.

INSTALLATIE IN DE FILTERVERSIE: Bereid de elektrische voeding voor binnen het ruimtebeslag van de sierpijp (volg voor de elektrische aansluiting alle andere aanwijzingen op die vermeld worden in het hoofdstuk “Waarschuwingen”).
LET OP HET/DE KOOLSTOFFILTER/S. Bij de filterversie is het gebruik van het(de) koolstoffilter(s) noodzakelijk, dus als het nog niet geïnstalleerd is, dient het volgens de aanwijzingen hieronder gemonteerd te worden.

Montage van het koolstoffilter: al naar gelang het model dat u heeft aangeschaft, zie Afb.12, Afb.13 of Afb.15.

Afb. 12: verwijder de vetfilters door de vergrendeling naar de achterkant van het apparaat te duwen, en hen naar buiten te draaien. Ga verder met het monteren van het koolstoffilter (Afb. 15) door de 2 lipjes van het koolstoffilter in de daarvoor bestemde sleuven te plaatsen en het filter naar de binnenkant van het apparaat te duwen.

Afb. 13: verwijder de vetfilters door de knop beet te pakken en naar de tegenoverliggende kant van het filter te duwen; draai het filter naar buiten. Verwijder het lampenpaneel door de 2 schroeven los te draaien (Afb. 14).

Afb. 15: draai het paneel door het aan de voorkant van de wasemkap vast te pakken; verwijder het vetfilter door de vergrendeling naar de achterkant van het apparaat te duwen, en het naar buiten te draaien.

Ga verder met het monteren van het koolstoffilter:

Montage van het rechthoekige koolstoffilter (Afb. 16): steek de 2 lipjes van het koolstoffilter in de hiervoor bestemde sleuven en draai het filter naar de binnenkant van het apparaat.

Montage van het paneelkoolstoffilter (Afb. 17): verwijder de metalen filtergrendels (M) en neem het koolstoffilter uit.

Bevestiging aan de muur: zie de aanwijzingen voor de afzuigversie om de kap aan de muur te bevestigen (zie punt 1, 2, 3), en ga vervolgens verder met onderstaande aanwijzingen.

Bevestiging van de telescopische pijpen: - regel de breedte van de steunbeugel (D) van de telescopische pijp door middel van de schroeven E, aangegeven op Afb. 8. - Zet vervolgens de beugel vast aan het plafond, met de bijgeleverde pluggen en schroeven (F), zodat hij recht is ten opzichte van de kap. - Monteer het verloopstuk ter hoogte van het luchtuitlaatpunt op de afzuigkap (Afb. 18). – Neem het afbuigrooster en zet er een buigzame slang op vast (diameter 125 mm), en blokkeer hem met een metalen bandje (slang en bandjes worden niet bijgeleverd); bevestig het afbuigrooster aan de bovenste slang (Afb. 19) met 4 schroeven.

- Verbind de slang met de reductie op de luchtuitgangsoening (Afb. 20). - Breng de elektrische aansluiting van de afzuigkap tot stand met de voedingskabel. Steek de telescopische pijpen erin en laat ze op de afzuigkap steunen; schuif de bovenste pijp tot aan het plafond omhoog en maak hem met de beide schroeven (H) Afb.11 vast.

WERKING

Afhankelijk van de versies is het apparaat uitgerust met de volgende bedieningselementen:

Bedieningselementen van Afb.21/ 22:

Tasto L: interruttore accensione luce. **Tasto 1:** interruttore accensione ON/OFF motore alla I velocità.

Toets L: lichtsachakelaar. **Toets 1:** schakelaar ON/OFF motor op Ie snelheid.

Toets 2: schakelaar ON/OFF motor op IIe snelheid.

Toets 3: schakelaar ON/OFF motor op IIIe snelheid.

Toets 4: schakelaar ON/OFF motor op IV e snelheid.

Alarm filters: na circa 30 uur werking, bij afgezette motor, knippen de snelheidstoetsen (toetsen 1, 2, 3 en 4) gedurende 30 seconden om aan te geven dat de vetfilters gereinigd moeten worden. Druk, zodra de filters gereinigd zijn, 2 seconden op een van de toetsen tijdens het knippen om de telling van de uren weer op te starten (Reset).

Timer: de timer kan geactiveerd worden (vertraagde uitschakeling van 5 minuten) door 2 seconden op een snelheidstoets te drukken (toetsen 1, 2, 3 of 4) wanneer de motor werkt; de toets van de gekozen snelheid begint te knippen.

Bedieningselementen van Afb. 23/24:

Toets A = lampjes aan/uit.

Toets B = TIMER inschakelen/uitschakelen: door 1 keer op deze toets te drukken wordt de timer ingeschakeld, zodat na 5 minuten de motor stopt (tegelijkertijd zal op het display het tempo van de gekozen snelheid knipperen); de timer blijft werken als de snelheid van de motor veranderd wordt.

Display C = - laat de gekozen motorsnelheid zien (van 1 tot 4); - laat als het nummer knippert zien dat de timer ingeschakeld is; - geeft als het middelste gedeelte brandt of knippert aan dat de filters in alarm zijn.

Toets D = schakelt de motor in (in de laatst gebruikte snelheid). Door de toets nogmaals in te drukken, worden de motorsnelheden gekozen van 1 tot en met 4 in opeenvolgende orde. Houdt u de toets circa 2 seconden dan zal de motor stoppen.

Toets R = reset van de antivetfilters en koolstoffilters. Als het filteralarm verschijnt (d.w.z. als het middelste gedeelte van het display gaat branden) dan moeten de antivetfilters gereinigd worden (er zijn 30 werkingsuren verstreken). Als het middelste gedeelte daarentegen knippert dan moeten de antivetfilters gereinigd worden en de koolstoffilters vervangen worden (er zijn 120 werkingsuren verstreken). Is uw afzuigkap niet in de filterversie en zijn de koolstoffilters niet aanwezig dan hoeft u uiteraard alleen de antivetfilters te reinigen, dit geldt zowel als het middelste gedeelte brandt dan wel als het middelste gedeelte knippert. Het filteralarm verschijnt wanneer de motor uitgeschakeld is en is ongeveer 30 seconden zichtbaar. Om opnieuw te beginnen moet u de toets 2 seconden gedurende het zichtbaar zijn van het alarm.

Bedieningselementen van Afb. 25:

Toets A: verlichtingsschakelaar.

Toets B: aan/uitschakelaar van de motor: eerste snelheid.

Toets C: 2de snelheidsschakelaar.

Toets D: 3de snelheidsschakelaar.

Vetfilters: bijzondere aandacht moet besteed worden aan de vetfilters die periodiek gereinigd moeten worden.

Was het(de) vetfilter(s) met een neutraal reinigingsmiddel.

Reinigingsfrequentie van de filters:

Als het door u aangeschafte model de bedieningsknoppen afgebeeld in Afb. 21 en 22 heeft: de vetfilters moeten circa elke 30 werkingsuren gereinigd worden (wanneer, bij uitgeschakelde motor, de 4 snelheidstoetsen knipperen). Zodra de schone filters weer gemonteerd zijn, houdt u een van de 4 toetsen 2 seconden ingedrukt (tijdens het knipperen) zodat de telling van de uren weer start.

Als het door u aangeschafte model de bedieningsknoppen afgebeeld in Afb. 23 en 24 heeft: de vetfilters moeten circa elke 30 werkingsuren gereinigd worden (wanneer, bij uitgeschakelde motor, het middelste segment op het display gaat branden of knipperen). Zodra de schone filters weer gemonteerd zijn, houdt u de R-toets (reset) 2 seconden ingedrukt zodat de telling van de uren weer start.

Als het door u aangeschafte model de bedieningsknoppen afgebeeld in Afb. 25 heeft: de vetfilters moeten periodiek gereinigd worden, afhankelijk van de gebruiksfrequentie, gemiddeld eens per 2 maanden.

Demontage van het(de) vetfilter(s): afhankelijk van het door u aangeschafte model, raadpleegt u Afb. 12, 13 of 15.

Afb. 12: verwijder de vetfilters door de grendel naar het achterste gedeelte van het apparaat te duwen en ze naar de buitenkant te draaien.

Afb. 13: verwijder de vetfilters door de knop beet te pakken en naar de tegenoverliggende kant van het filter te duwen: draai het filter naar buiten.

Afb. 15: draai het paneel door het aan de voorkant van de afzuigkap vast te pakken; verwijder de vetfilters door de grendel naar het achterste gedeelte van het apparaat te duwen, en ze naar buiten te draaien.

Koolstoffilters: als het apparaat in filterende versie wordt gebruikt, moet het koolstoffilter periodiek vervangen worden.

Als het door u aangeschafte model de bedieningsknoppen afgebeeld in Afb. 21, 22 en 25 heeft: vervang het koolstoffilter regelmatig, afhankelijk van de gebruiksfrequentie, gemiddeld eens per 6 maanden.

Als het door u aangeschafte model de bedieningsknoppen afgebeeld in Afb. 23 en 24 heeft: de kap meldt het moment waarop het koolstoffilter vervangen moet worden, d.w.z. na circa 120 werkingsuren, op het display knippert het middelste segment (bij uitgeschakelde motor). Zodra het koolstoffilter vervangen is, houdt u de R-toets (reset) 2 seconden ingedrukt zodat de telling van de uren weer start.

Demontage van het koolstoffilter: afhankelijk van het door u aangeschafte model, raadpleegt u Afb. 12, 13 of 15 voor de verwijdering van de vetfilters.

Afb. 12: : verwijder de vetfilters door de grendel naar het achterste gedeelte van het apparaat te duwen en ze naar de buitenkant te draaien. Demonteer vervolgens het koolstoffilter (Afb. 16): duw de grendel naar binnen en draai het filter totdat de 2 lipjes uit hun zittingen komen.

Afb. 13: verwijder de vetfilters door de knop beet te pakken en naar de tegenoverliggende kant van het filter te duwen: draai het filter naar buiten. Verwijder het lampenpaneel door de 2 schroeven los te draaien (Afb. 14). Demonteer vervolgens het koolstoffilter (Afb. 16): duw de grendel naar binnen en draai het filter totdat de 2 lipjes uit hun zittingen komen.

Afb. 15: draai het paneel door het aan de voorkant van de afzuigkap vast te pakken; verwijder het vetfilter door de grendel naar het achterste gedeelte van het apparaat te duwen, en het naar buiten te draaien. Demonteer vervolgens het koolstoffilter (Afb. 17): verwijder de metalen filtergrendels (M) en neem het koolstoffilter uit.

Vervanging van de halogeenlampen: open het klepje van de halogeenlampen door er aan één kant op te drukken (ter hoogte van het opschrift "PUSH") en laat los (Afb. 26). Vervang door lampen van hetzelfde type.

ATTENTIE: raak het lampje niet met blote handen aan.

WAARSCHUWING: Alleen voor modellen met afzuiging rond de omtrek (bijvoorbeeld het model afgebeeld in Afb.15 met paneel dat geopend kan worden): bij aanwezigheid van sterke dampconcentraties, kan condensvorming optreden in de het onderste gedeelte van de afzuigkap; dit duidt niet op een defect en beïnvloedt niet de normale werking van de afzuigkap.

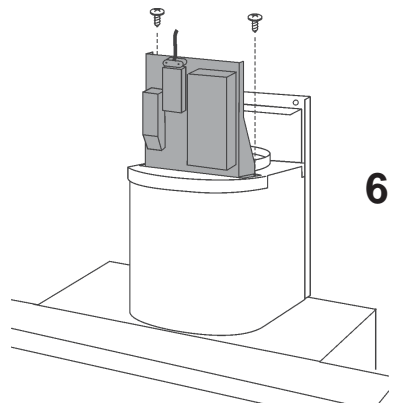
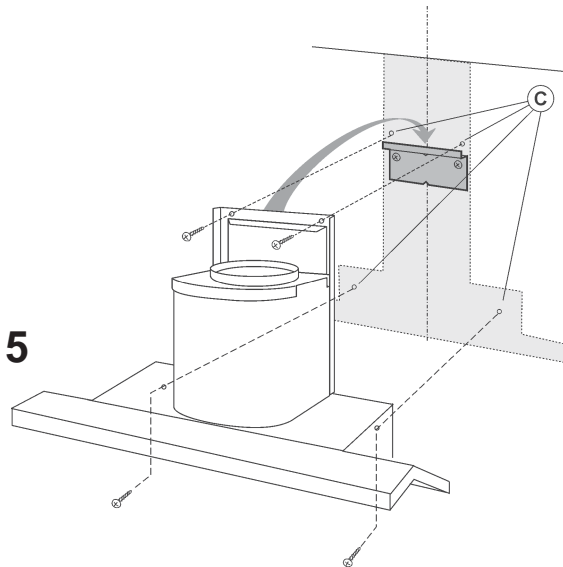
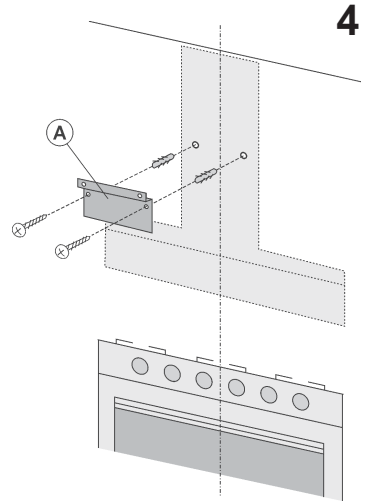
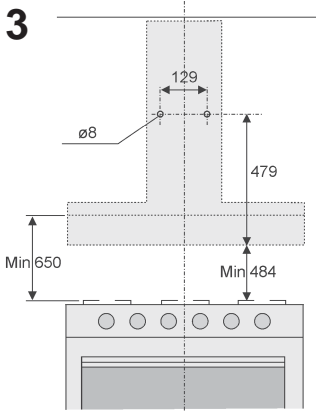
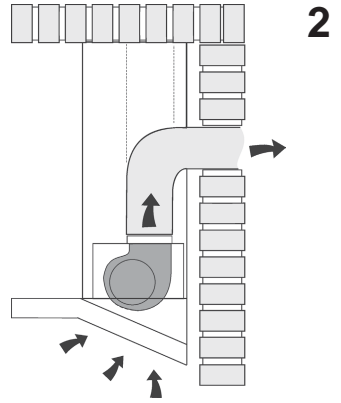
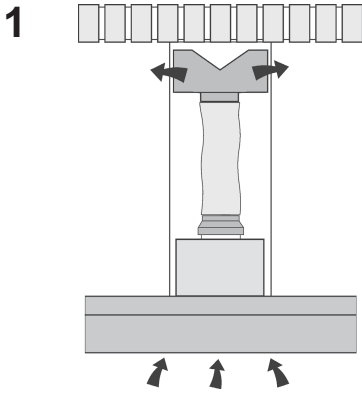

7

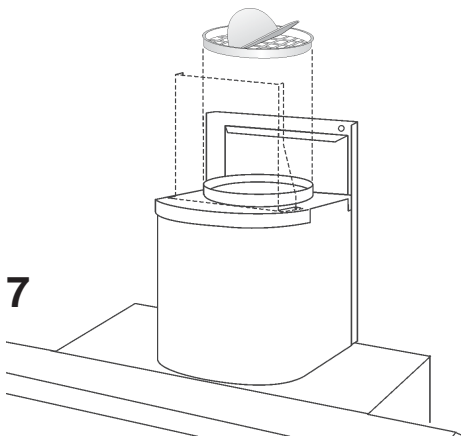

8

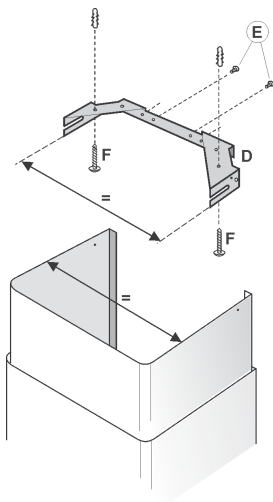

9

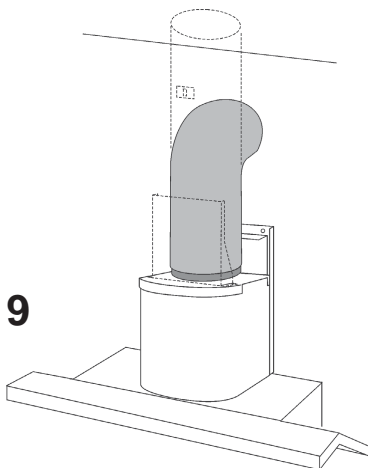

10

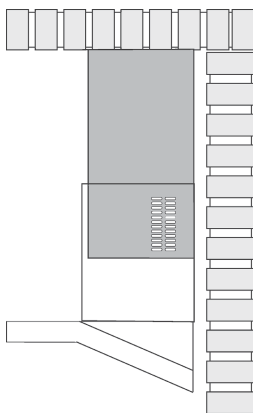

11

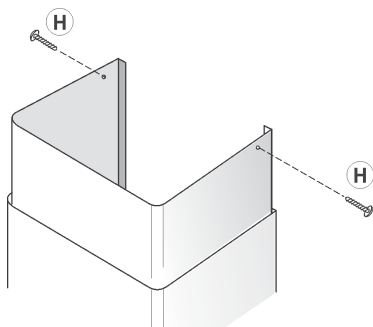

12

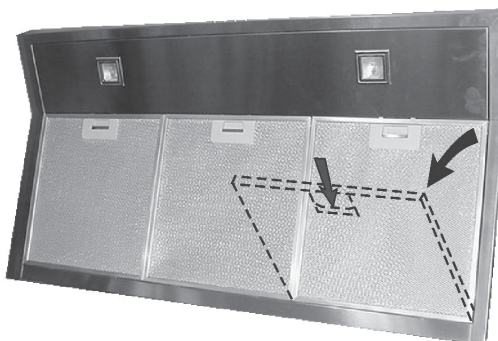

13

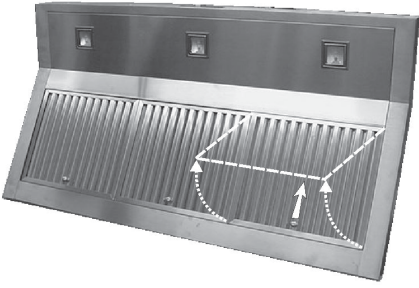

14

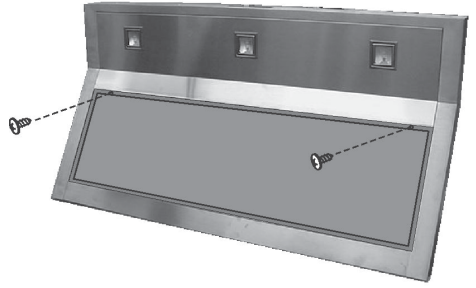

15

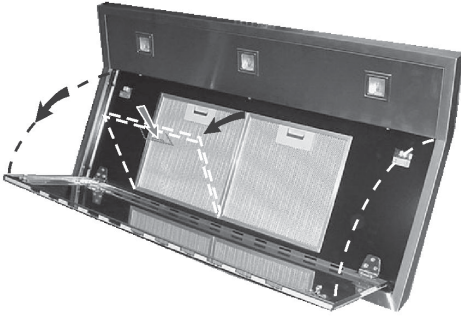

16

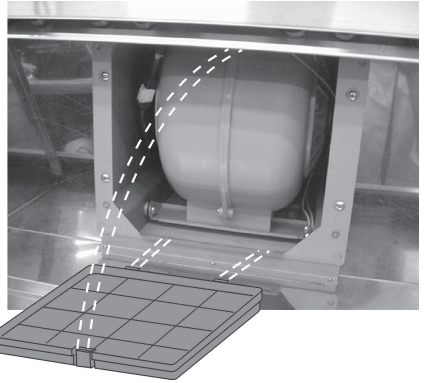

17

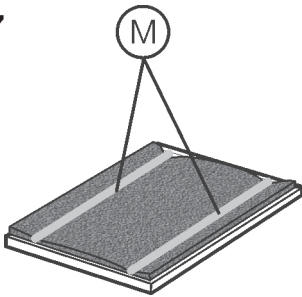

18

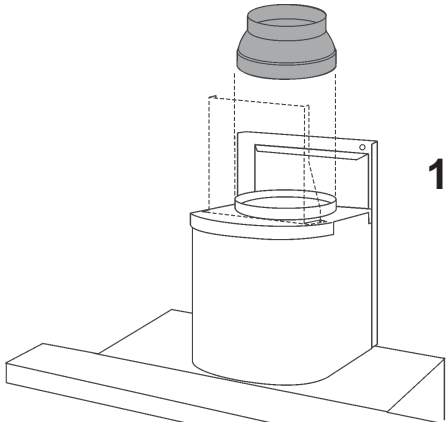

19

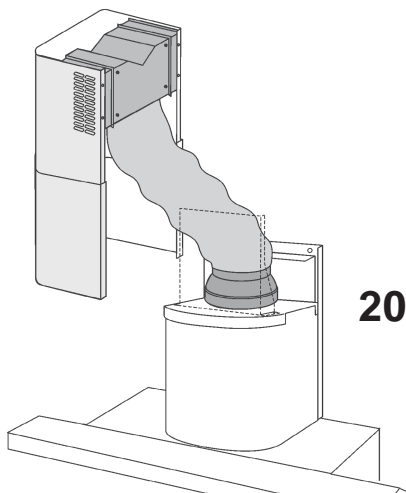
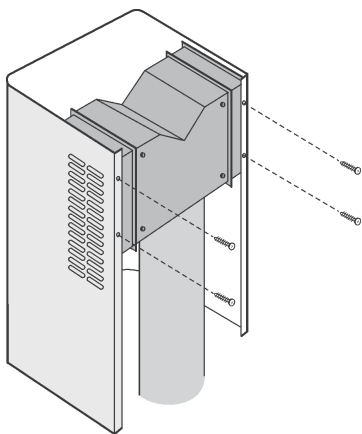

21

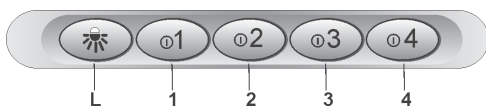

22

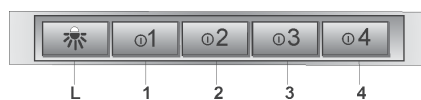

23

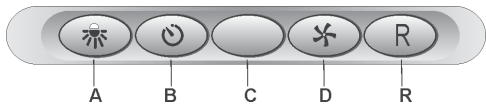

24

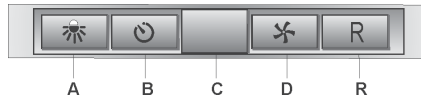

25

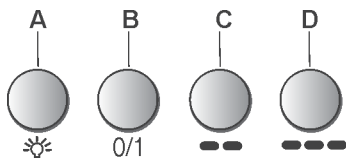

26

