

Benutzerinformation

Willkommen bei Electrolux!

Wir möchten uns bedanken, dass Sie sich für ein erstklassiges Produkt von Electrolux entschieden haben, welches Ihnen sicherlich viel Freude bereiten wird. Es ist unser Bestreben, eine breite Vielfalt von Qualitätsprodukten anzubieten, die helfen, Ihr Leben etwas komfortabler zu machen. Sie finden einige Beispiele auf der vorletzten Seite in diesem Heft. Bitte nehmen Sie sich einige Minuten, diese Benutzerinformation zu lesen, um voll von den Vorteilen Ihres neuen Gerätes profitieren zu können. Wir sind sicher, dass wird Ihr Leben zukünftig etwas leichter machen. Wir wünschen eine gute Zeit.

Inhalt

Sicherheitshinweise	5
Allgemeines	7
Bedienung der Dunstabzugshaube	9
Wartung und Pflege	10
Sonderzubehör	15
Installation	16
Garantie/Kundendienst	22

In dieser Benutzerinformation werden folgende Symbole verwendet:



Wichtige Hinweise zur Sicherheit von Personen und Informationen zur Vermeidung von Geräteschäden



Allgemeine Hinweise und Ratschläge



Hinweise zum Umweltschutz



Sicherheitshinweise

für den Benutzer

- Es muß darauf geachtet werden, daß Kochstellen bei Betrieb stets abgedeckt sind, damit nicht durch zu starke Hitzeentwicklung das Gerät beschädigt wird. Unbedingt zu vermeiden sind offene Feuerstellen bei Öl-, Gas- und Kohleherden.
- Außerdem ist beim Fritieren über Herd/Mulde das zum Fritieren verwendete Gerät während des Betriebes zu beaufsichtigen.
- Das im Fritiergerät enthaltene Öl kann sich durch Überhitzung selbst entzünden- akute Brandgefahr!
- Bei Verwendung von verschmutztem Öl kann noch leichter Selbstentzündung entstehen.
- **Flambieren ist unter der Dunstabzugshaube nicht erlaubt.**
- **Bei allen Arbeiten an der Dunstabzugshaube, auch beim Lampenwechsel, ist das Gerät vom Stromnetz zu trennen.** (Schraubsicherungen aus der Fassung herausnehmen bzw. Sicherungsautomaten abschalten oder Netzstecker ziehen).
- Es ist wichtig, die Filterwechsel bzw. Reinigungsintervalle einzuhalten. Bei Nichtbeachtung besteht infolge von Fettablagerung Feuergefahr.



In Übereinstimmung mit den Anforderungen der Europäischen Richtlinie 2002/96/EG über Elektro- und Elektronik-Altgeräte (WEEE) ist vorliegendes Gerät mit einer Markierung versehen. Sie leisten einen positiven Beitrag für den Schutz der Umwelt und die Gesundheit des Menschen, wenn Sie dieses Gerät einer gesonderten Abfallsammlung zuführen. Im unsortierten Siedlungsmüll könnte ein solches Gerät durch unsachgemäße Entsorgung negative Konsequenzen nach sich ziehen. Auf dem Produkt oder der beiliegenden Produktdokumentation ist folgendes



Symbol  einer durchgestrichenen Abfalltonne abgebildet. Es weist darauf hin, dass eine Entsorgung im normalen Haushaltsabfall nicht zulässig ist. Entsorgen Sie dieses Produkt im Recyclinghof mit einer getrennten Sammlung für Elektro- und Elektronikgeräte. Die Entsorgung muss gemäß den örtlichen Bestimmungen zur Abfallbeseitigung erfolgen. Bitte wenden Sie sich an die zuständigen Behörden Ihrer Gemeindeverwaltung, an den lokalen Recyclinghof für Haushaltsmüll oder an den Händler, bei dem Sie dieses Gerät erworben haben, um weitere Informationen über Behandlung, Verwertung und Wiederverwendung dieses Produkts zu erhalten.

für den Küchenmöbel-Monteur

- Das Abluftrohr muß bei Abluftbetrieb vorzugsweise den Original-durchmesser des Gerätes haben.
Achtung! Das Abluftrohr und die Befestigungsmanschetten sind nicht im Lieferumfang inbegriffen und müssen gesondert erworben werden.



- Bei Montage der Dunstabzugshaube sind folgende Mindestabstände von der Kochstellen-Oberkante bis Unterkante der Dunstabzugshaube einzuhalten:

Elektroherde	600 mm
Gasherde	700 mm

Wenn die Installationsanweisungen des Gaskochgeräts einen größeren Abstand vorgeben, ist dieser zu berücksichtigen.

- Bei gleichzeitigem Betrieb einer Dunstabzugshaube im Abluftbetrieb und Feuerstätten darf im Aufstellraum der Feuerstätte der Unterdruck nicht größer als 4Pa (4×10^{-5} bar) sein.
- Die Abluft darf nicht in einen Rauch- oder Abgasschornstein eingeleitet werden. Das Einleiten der Abluft in einen Schacht, der der Entlüftung von Aufstellungsräumen von Feuerstätten dient, ist nicht zulässig.
- Für die Abluftführung sind grundsätzlich die behördlichen Vorschriften einzuhalten.
- Bei Betrieb als Abluftgerät ist für eine ausreichende Zuluftöffnung in etwa der Größe der Abluftöffnung zu sorgen.
- Aufgrund von Länder-Bauvorschriften unterliegt der gemeinsame Betrieb von Dunstabzugshauben und kamingebundenen Feuerungsstätten, wie Kohle- oder Ölöfen und Gas-Thermen im selben Raum, bestimmten Einschränkungen.
- Der gemeinsame, gefahrlose Betrieb von kamingebundenen Geräten und Dunstabzugshauben ist nur gewährleistet, wenn Raum und/oder Wohnung (Raum-Luftverbund) durch eine geeignete Zuluftöffnung von ca. 500-600 cm² von außen belüftet sind und dadurch bei laufender Dunstabzugshaube Unterdruck vermieden wird.
- Im Zweifelsfalle Rat und Zustimmung des zuständigen Bezirks-Schornsteinfegermeisters oder der örtlichen Baubehörde einholen.
- Da in Räumen ohne Feuerungsstätte die Regel gilt: "Zuluftöffnung so groß wie Abluftöffnung", kann durch eine größere Öffnung als 500-600 cm² der Wirkungsgrad der Ablufteinrichtung beeinträchtigt werden.
- Der Betrieb der Dunstabzugshaube als Umlufthaube ist unter den genannten Umständen gefahrlos und unterliegt nicht den obengenannten Vorschriften.
- Die Funktion der Dunstabzugshaube bei Abluftbetrieb ist nur dann optimal, wenn folgendes beachtet wird:
 - kurze, gerade Abluftstrecken
 - möglichst wenige Rohrbögen
 - Verlegung der Rohre nicht in spitzen Winkeln, sondern in flachen Bögen
 - möglichst große Rohrdurchmesser (vorzugsweise Originalauslass-Durchmesser beibehalten).
- Bei Nichtbeachtung dieser Grundsätze muß mit drastischen Leistungsverlusten und erhöhten Betriebsgeräuschen gerechnet werden.

Allgemeines

- Die Dunstabzugshaube wird als Abluftgerät ausgeliefert und kann durch den Einsatz eines Aktivkohlefilters (Sonderzubehör) als Umluftgerät verwendet werden.
- Für den Umluftbetrieb wird der Original-Aktivkohlefilter aus dem Sonderzubehör benötigt.

Abluftbetrieb

- Die Luft wird mit Hilfe eines an den Abluftstutzen anzubringenden Rohres ins Freie geleitet.
- Notiere:** Der Verbindungsring liegt auf der oberen Seite oder auf der inneren Seite des Abluftrohrs daß Rechtsgemäß verpflichtet ist.
- Das Abluftrohr muß bei Abluftbetrieb denselben Durchmesser wie der Gebläseaustrittsstutzen haben, um die spezifizierten Leistungswerte zu erreichen.

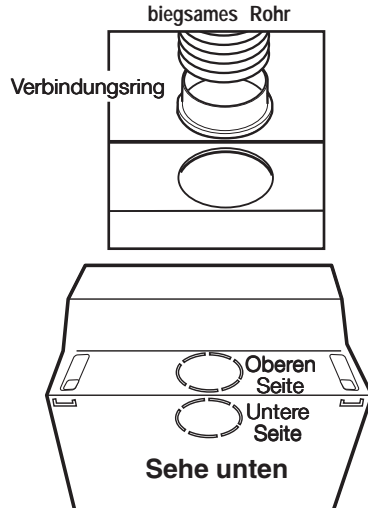
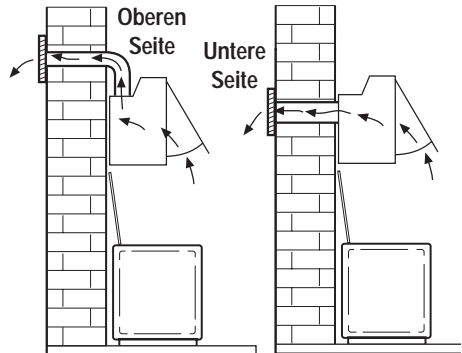

Umluftbetrieb

- Die Luft wird gefiltert und in den Raum zurückgeführt.
- Für den Umluftbetrieb wird der Original-Aktivkohlefilter aus dem Sonderzubehör benötigt.

Achtung!

JDS 4241 = 2 Kohlefilter

JDS 3131-3231 = 1 Kohlefilter

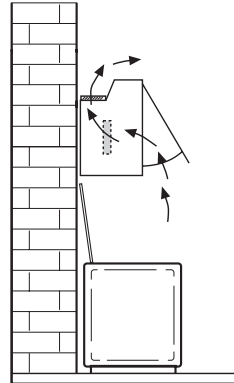

Bedienung der Dunstabzugshaube

- Die Dunsthaube ist mit regelbarer Drehzahl ausgerüstet. Es ist ratsam, die Dunsthaube einige Minuten vor Beginn des Kochens einzuschalten und sie ungefähr 15 Minuten nach dem Kochen weiterlaufen zu lassen, damit alle Gerüche sicher entfernt werden.
Auf der Vorderseite des Gerätes befinden sich die Schalter.
- **Lichtschalter:** Der Schalter dient dazu, die Lampe, mit der die Dunstabzugshaube ausgestattet ist, ein- und auszuschalten.
- **Motorschalter:** Dieser dient zum Einschalten und Ausschalten und zum Wählen der Geschwindigkeiten des Gebläses.

Die Dunstabzugshaube ist außerdem rechts unter der unteren Führung des ausziehbaren Schwadenschirms mit einem Mikroschalter ausgestattet. Dieser Mikroschalter bietet die Möglichkeit, durch Öffnen bzw. Schließen des ausziehbaren Schwadenschirms das Gerät ein-, bzw. auszuschalten, wenn zuvor die Gebläsegeschwindigkeit eingeschaltet und die Beleuchtungstaste auf "I" gestellt wurden.

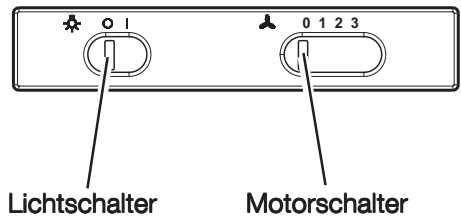

Wartung und Pflege

- Bevor irgendwelche Wartungsarbeiten ausgeführt werden, muss die Dunstabzugshaube vom Stromnetz getrennt werden.

Metallfettfilter

- Metallfettfilter haben die Aufgabe, Fettpartikel, die beim Kochen entstehen, aufzusaugen. Sie werden in jedem Fall, d.h. sowohl bei Abluft- als auch bei Umluftbetrieb, verwendet.



Metallfettfilter sollen alle 4 Wochen im Geschirrspüler bzw. von Hand gereinigt werden.



- **Nur JDS 3131-3231:** Wenn man den Fettfilter austauscht, auch das Fettfilterblech mit lauwarmem Wasser und einem flüssigen, nicht scheuernden Spülmittel reinigen.
- **Öffnen der Metallfettfilter (Nur JDS 4241)**
Die Verriegelung des Fettfilters zuerst nach oben drücken und dann nach außen ziehen.
- **Öffnen des Gitters (Nur JDS 3131-3231)**
Den Gitter öffnen und die Fettfilter entfernen in die untere Richtung.
Entfernen der Fettfilter: Zum Herausnehmen des Filters öffnen Sie das Gitter und nehmen die Haltestops heraus.

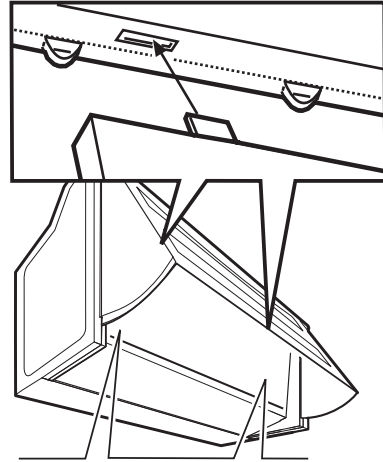

JDS 3131-3231

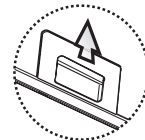

JDS 4241

Haltestops

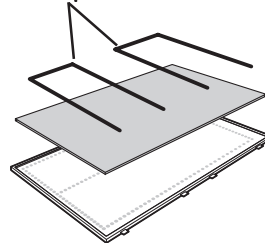

JDS 3131-3231

- **Handreinigung**

Metallfettfilterkassette ca. 1 Stunde in heißem Wasser mit fettlösendem Reinigungsmittel einweichen und danach mit heißem Wasser abbrausen. Vorgang evtl. wiederholen. Abgetrocknete Kassette wieder einbauen.

- **Geschirrspüler**

Metallfettfilterkassette in Geschirrspüler stellen. Reinigung bei stärkstem Reinigungsprogramm und höchster Temperatur, mind. 65°C. Vorgang evtl. wiederholen. Abgetrocknete Kassette wieder einbauen.



Beim Reinigen der Metallfettfilter im Geschirrspüler kann es zu leichten Farbveränderungen kommen, die jedoch keinen Einfluß auf die Funktion haben.



- Innengehäuse nur mit warmer Spülmittellauge reinigen. Keine scharfen Reinigungsmittel, Bürste oder Scheuersand verwenden!

Aktivkohlefilter

- Der Aktivkohlefilter muß dann verwendet werden, wenn man die Dunstabzugshaube als Umluftgerät einsetzen möchte.
- Dazu wird der Original-Aktivkohlefilter (siehe Sonderzubehör) benötigt.



• Austausch des Aktivkohlefilters

Im allgemeinen müssen Aktivkohlefilter zumindest einmal alle vier Monate ausgewechselt werden. Dieser Filter kann weder gewaschen noch wiederverwendet werden. Um eine einwandfreie Aufnahme der Gerüche zu garantieren, muss das Aktivkohlevolumen auf die Luftleistung der Haube abgestimmt sein. In diesem Fall garantiert die hohe Qualität der Aktivkohle bei normalem Einsatz der Dunstabzugshaube eine effiziente Aufnahme von Küchengerüchen für circa vier Monate. Deshalb sollten nur Originalfilter verwendet werden, die regelmäßig ausgetauscht werden müssen.

Montage - Bild 4

Das Gitter entfernen.
Die Schacht des Kohlefilters wird von den Fettfilter abgedeckt, diese beschützen den ausbaubaren Motor so daß,
das einführen der Filter in den Laschen im Fettfilterschutz auf der Seite des Motors übereinstimmen.
Den Kohlefilter im Uhrzeigersinn drehen, um ihn in seiner Position zu blockieren.
Das Gitter wieder einbauen.

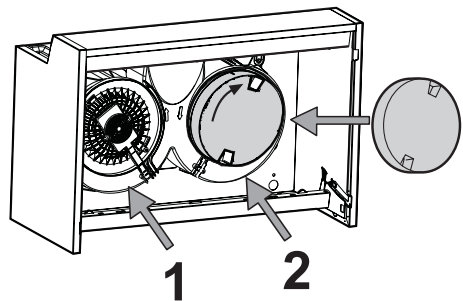

Achtung!

JDS 4241 = 2 Kohlefilter

JDS 3131-3231 = 1 Kohlefilter

- **Zum Ausbau** in umgekehrter Reihenfolge vorgehen.
- Innengehäuse nur mit warmer Spülmittellauge reinigen. Keine scharfe Reinigungsmittel, Bürste oder Scheuersand verwenden!



- Bei Bestellung eines Ersatzfilters die Modellbezeichnung und die E-Nr. angeben. Diese Daten sind auf dem Typenschild an der Innenseite des Gerätes zu finden.
- Aktivkohlefilter beim- Kundendienst bestellen.

Achtung



- Nichtbeachtung dieser Anweisungen zur Reinigung des Gerätes und zum Wechsel bzw. zur Reinigung der Filter kann zum Brand führen. Diese Anweisungen sind unbedingt zu beachten!
- Der Hersteller übernimmt keine Haftung für irgendwelche Schäden am Motor oder aus Feuergründen, die auf eine unsachgemäße Wartung oder Nichteinhaltung der oben angeführten Sicherheitsvorschriften zurückzuführen sind.

Austausch der Lampe(n)



- Dunstabzugshaube vom Stromnetz trennen.
- Lampenabdeckung mit einem Schraubenzieher entnehmen und entfernen. **Bild 5.**
- Defekte Lampe herausnehmen und durch neue eines gleichwertigen Typs ersetzen.
- Lampenabdeckung wieder montieren.

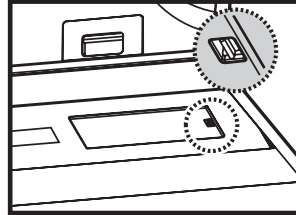

- Bevor der Kundendienst gerufen wird, weil eine Lampe nicht brennt, erst prüfen, ob sie fest eingesteckt ist.

Reinigung



- Zum Reinigen der Dunstabzugshaube Gerät vom Stromnetz trennen. Nicht mit spitzen Gegenständen in das Schutzgitter des Motors eindringen.
- Äußere Teile mit milder Spüllauge reinigen. Scharfe Reinigungsmittel, Bürste oder Scheuersand vermeiden.
- Die Schalterblende und das Fettfiltergitter nur mit feuchtem Tuch und milden Spülmitteln reinigen.
- Es ist wichtig, die Filterwechsel sowie die Reinigungsintervalle einzuhalten. Bei Nichtbeachtung besteht infolge von Fettablagerungen Feuergefahr!

Sonderzubehör

Aktivkohlefilter Type 29

Achtung!

JDS 4241 = 2 Kohlefilter

JDS 3131-3231 = 1 Kohlefilter

Mauerkasten

Beim Kundendienst erfragen

Abluftrohr

Beim Kundendienst erfragen

Installation

Technische Daten

	JDS 3131	JDS 3231	JDS 4241
Maße (in cm.):			
Höhe:	40	40	40
Breite:	55,9	59,9	59,9
Tiefe:	27	27	27
Gesamtanschlußwerte:	220 W	220 W	380 W
Lüftermotor:	140 W	140 W	2 x 150 W
Beleuchtung:	2 x 40 W	2 x 40 W	2 x 40 W
Länge des Netzkabels:	150 cm	150 cm	150 cm
Elektroanschluß:	220-240 V	220-240 V	220-240 V

Zubehör/Montagematerial

- 1 Schraubenschlüssel
- 1 Verbindungsring
- 2 Träger/Halter
- 2 Ansatzhaken
- 1 Deflektor
- 2 Federringe
- 2 Steckdosen
- 1 Schrauben 2.9 x 9,5 zur Befestigung des Deflektors mit gelochten Ansatz an der Öffnung
- 4 Schrauben 4.5 x 16 (zur Befestigung der Haube seitlich)
- 8 Schrauben 4.5 x 13 (zur Befestigung der Holztafel des Türschrankes)
- 2 Schrauben 3.5 x 9.5 (zur Befestigung des Verbindungsringes von der Abzugshaube)
- 2 Schrauben 5 x 45 (zur Befestigung der Haube)
- 1 Flanschverbindung 120 mm
- 1 Reduzierte Flanschverbindung 100-110-125
- 2 Schrauben 5 x 18
- 2 Schrauben 5 x 10 zur Befestigung der Träger
- 2 Gewindebuchse zur Befestigung der Träger/Halter

Elektroanschluß



Sicherheitshinweise für den Elektro-Installateur

Vor dem Anschluß des Gerätes darauf achten, daß die auf dem Typenschild verzeichnete Spannung der tatsächlichen Netzspannung entspricht. Falls das Gerät mit Stecker ausgerüstet ist, kann es an jede vorschriftsmäßig installierte und gut zugängliche Steckdose angeschlossen werden.

Bei erforderlichlichem Festanschluß darf die Dunstabzugshaube nur durch einen beim zuständigen Elektrizitäts-Versorgungsunternehmen eingetragenen Elektro-Installateur angeschlossen werden.

Installationsseitig ist eine allpolige Trennvorrichtung mit mind. 3mm Kontaktöffnungsweite vorzusehen.

Für Störungen, die wegen Nichtbeachtung der o.g. Anweisungen auftreten, wird nicht gehaftet.

Bevor Sie mit der Montage beginnen:

- Entfernen Sie das Gitter
Das Gitter wird nach Beendigung der Montage wieder eingesetzt.
- Vergewissern Sie sich zudem, dass in der Nähe der Fläche, an der die Dunstabzugshaube angebracht werden soll (eine Fläche, die auch nach der Montage der Dunstabzugshaube weiter zugänglich sein muss), eine Steckdose vorhanden ist und es möglich ist, die Dunstabzugshaube an eine Vorrichtung zum Ableiten der Dämpfe ins Freie anzuschließen (nur Abluftbetrieb).

• Wählen Sie zu verwendende Abluftöffnung:

Nur Umluftbetrieb verwenden: verwenden Sie ausschließlich die obere Öffnung. Vergewissern Sie sich, daß diese nach Abschluß der Montage nicht verstopft ist und ausreichend Platz vorhanden ist, damit eine Luftzirkulation ermöglicht wird. Üben Sie einen gewissen Druck aus (obere oder untere Seite) um den vorgestanzten Bereich herauszudrücken, der die Abluftöffnung verschließt. Nach dem Entfernen montieren Sie den Verbindungsring auf die Abluftöffnung (Bayonettverschluß) oder den Deflektor (Nur Umluftbetrieb).

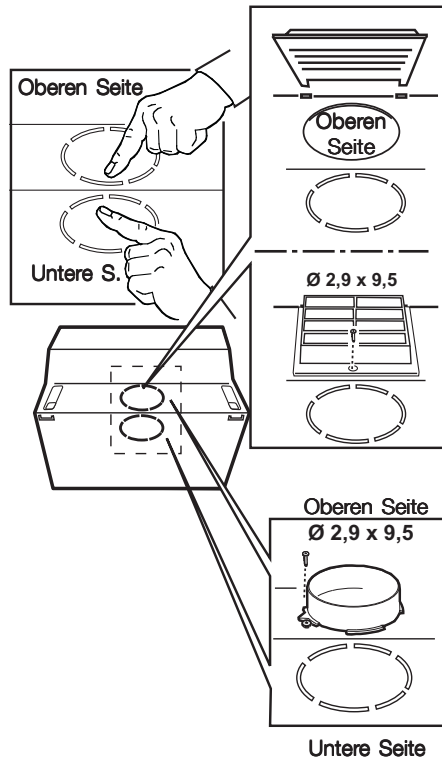

- Vergewissern Sie sich, dass die seitlichen Schrankwände, zwischen denen die Dunstabzugshaube angebracht wird, kräftig genug sind. Sollten sie nicht kräftig genug sein, bringen Sie Haltebügel an der Wand an, welche eine zusätzliche Verstärkung darstellen:

a. Stecken Sie den jeweiligen Bügel von hinten durch die dafür vorgesehenen Schlitze in die Dunstabzugshaube.

b. Befestigen Sie die Bügel mit den Schrauben und Gewindebuchsen. Schrauben Sie auf den Bügeln die Schrauben ohne Kopf bis zur Hälfte fest; diese werden bei der Montage der Dunstabzugshaube benötigt, um die Position der Haube einzustellen.

Hinweis: die Position der Bügel kann während der Montage verändert werden, indem Sie die Schrauben, welche die Bügel an der Dunstabzugshaube befestigen, entweder lockern oder anziehen.

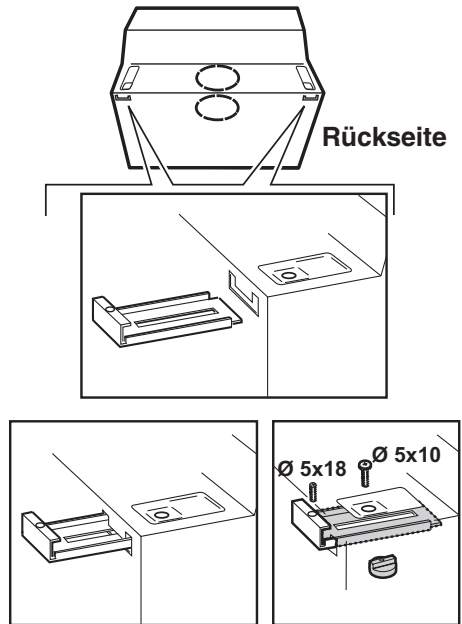

Befestigung einer Platte an der Tür

- Die Tür abnehmen (durch Drehen der Sperren I).

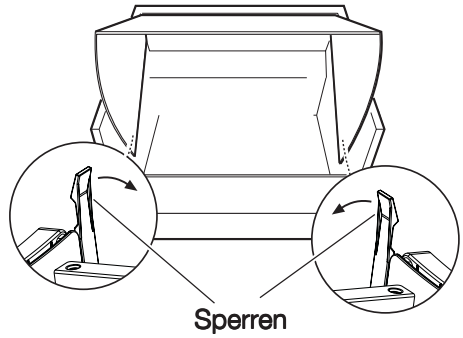

- Die Schablone **N3** auf die Rückseite der Platte legen (der Pfeil auf der Schablone muss mit dem oberen Rand der Platte übereinstimmen), Sacklöcher bohren.
- Die Tür auf die Rückseite der Platte legen und mit 8 Schrauben befestigen.

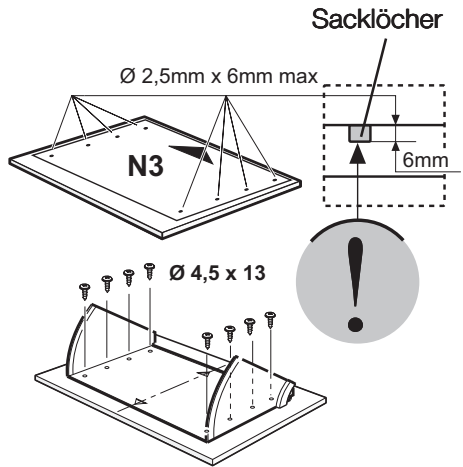

- Die Tür in die Haube einbauen, indem sie erst in die Schienen oben (1) eingesetzt wird, dann in die unten (2).

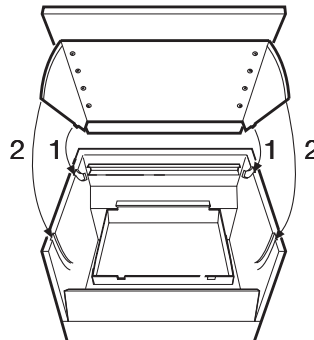

Montage

- Verwenden Sie die Bohrschablone **N2**, setzen Sie die Schablone auf die vorderen Ränder des Dunstabzugshaubenschranks (rechter Schrank, Seite B) – (linker Schrank, Seite C) **OHNE DIE DICKE DER KLAPPEN ZU BERÜCKSICHTIGEN**, bohren Sie wie angegeben.
- An der Wandseite der Einheit ist es nicht schwer es reicht aus wenn:
 - a. Sollte es nötig sein, befestigen Sie die Dunstabzugshaube an der Wand, halten Sie die Schablone **N1** so an die Wand, dass der obere Rand der Wand mit dem oberen Rand der Schablone übereinstimmt **N2**.
 - b. Bohren Sie wie angegeben, befestigen Sie 2 Haken **R** mit Schrauben und Dübeln in der Wand.
 - c. Hängen Sie die Dunstabzugshaube an den Haken auf und regulieren Sie die Position der Dunstabzugshaube sowohl mithilfe der Schrauben ohne Kopf **S1** als auch mithilfe der Position der Bügel über die entsprechenden Schrauben **S2**.
- Befestigen Sie die Dunstabzugshaube an den seitlichen Schrankwänden mit 4 Schrauben **P**.
- Bringen Sie den unteren Winkelträger **Q** an der Dunstabzugshaube mit zwei Schrauben und Kunststoff-Ü-Scheiben **T** an, dies ermöglicht es, eventuell vorhandene Räume zwischen der Wand und der Dunstabzugshaube zu verbergen.
- Anpassen das Gitter.

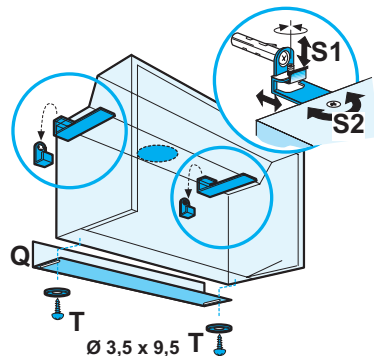
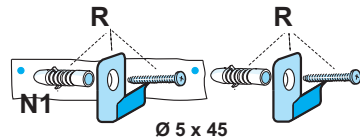
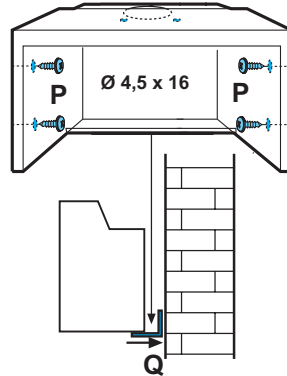
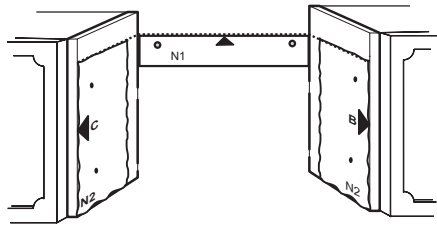

Garantie/Kundendienst

Deutschland

Der Endabnehmer dieses Gerätes (Verbraucher) hat bei einem Kauf dieses Gerätes von einem Un-ternehmer (Händler) in Deutschland im Rahmen der Vorschriften über den Verbrauchsgüterkauf gesetzliche Rechte, die durch diese Garantie nicht eingeschränkt werden. Diese Garantie räumt dem Verbraucher also zusätzliche Rechte ein. Dies vorausgeschickt, leisten wir, Electrolux Vertriebs GmbH, gegenüber dem Verbraucher Garantie für dieses Gerät für den Zeitraum von 24 Mona-ten ab Übergabe zu den folgenden Bedingungen:

1. Mit dieser Garantie haften wir dafür, daß dieses neu hergestellte Gerät zum Zeitpunkt der Überga-be vom Händler an den Verbraucher die in unserer Produktbeschreibung für dieses Gerät aufge-führten Eigenschaften aufweist. Ein Mangel liegt nur dann vor, wenn der Wert oder die Gebrauchstauglichkeit dieses Gerätes erheblich gemindert ist. Zeigt sich der Mangel nach Ablauf von sechs (6) Monaten ab dem Übergabezeitpunkt, so hat der Verbraucher nachzuweisen, daß das Gerät bereits zum Übergabezeitpunkt mangelhaft war. Nicht unter diese Garantie fallen Schäden oder Mängel aus nicht vorschriftsmäßiger Handhabung sowie Nichtbeachtung der Einbauvor-schriften und Gebrauchsanweisungen.
2. Dieses Gerät fällt nur dann unter diese Garantie, wenn es von einem Unternehmer in einem der Mitgliedstaaten der Europäischen Union gekauft wurde, es bei Auftreten des Mangels in Deutsch-land betrieben wird und Garantieleistungen auch in Deutschland erbracht werden können. Mängel müssen uns innerhalb von zwei (2) Monaten nach Kenntnis angezeigt werden.
3. Mängel dieses Gerätes werden wir innerhalb angemessener Frist nach Mitteilung des Mangels un-entgeltlich beseitigen; die zu diesem Zweck erforderlichen Aufwendungen, insbesondere Trans-port-, Wege-, Arbeits- und Materialkosten werden von uns getragen. Über diese Nachbesserung hinausgehende Ansprüche werden durch diese Garantie dem Verbraucher nicht eingeräumt.
4. Bei Großgeräten (stationär betriebene Geräte) ist im Garantiefall **unter der für den Endabneh-mer kostengünstigen Rufnummer 01803226622*** die nächstgelegene Kundendienststelle zu benachrichtigen, von welcher Ort, Art und Weise der Garantieleistungen festgelegt werden. Nach-besserungsarbeiten werden, soweit möglich, am Aufstellungsort, sonst in unserer Kundendienst-werkstatt durchgeführt.
5. Garantieleistungen bewirken weder eine Verlängerung noch einen Neubeginn der Garantiezeit für dieses Gerät; ausgewechselte Teile gehen in unser Eigentum über.
6. Mängelansprüche aus dieser Garantie verjähren in zwei (2) Jahren ab dem Zeitpunkt der Übergabe des Gerätes vom Händler an den Verbraucher, der durch Original-Kaufbeleg (Kassenzettel, Rech-nung) zu belegen ist; wenn dieses Gerät gewerblich oder - bei Waschgeräten und Wäschetrock-ner-n - in Gemeinschaftsanlagen genutzt wird, beträgt die Verjährungsfrist sechs (6) Monate.

Electrolux Vertriebs GmbH
Muggenhofer Straße 135
D-90429 Nürnberg

*EUR 0,09 / Minute (Deutsche Telekom Stand Jan. 2002)

Garantie/Kundendienst

Österreich

Sehr geehrter Kunde! Wir, die Electrolux Hausgeräte GmbH, beglückwünschen Sie zum Erwerb eines Gerätes aus dem Electrolux Konzern. Für dieses Gerät räumen wir Ihnen, als Verbraucher im Sinne des Konsumenschutzgesetzes gemäß den nachstehenden Bedingungen, eine besondere Garantie ein, die Ihnen zusätzliche Rechte gewährt.

1. Die Garantie beginnt mit dem Tag an dem das Gerät gekauft wurde und erstreckt sich über einen Zeitraum von 24 Monaten. Wir empfehlen daher, den Kaufbeleg unbedingt aufzubewahren.
2. Die Garantie umfasst Mängel am Gerät, die nachweislich auf einen Material- und / oder Herstellungsfehler beruhen, wenn sie uns innerhalb von 14 Tagen nach dem Auftreten angezeigt werden. Nicht unter diese Garantie fallen Schäden oder Mängel, die durch nicht vorschriftsgemäße Handhabung des Gerätes, durch Nichtbeachtung der Einbauvorschriften und Gebrauchsanweisungen und durch Reparaturen oder Eingriffe, die von Personen vorgenommen wurden, die hierzu von uns nicht ermächtigt sind, verursacht wurden. Werden unsere Geräte mit Ersatzteilen oder Zubehörteilen versehen, die keine Originalteile sind und wurde dadurch ein Defekt verursacht, ist dieser ebenfalls nicht durch die Garantie gedeckt. Von der Garantiezusage ausgenommen sind Verschleißteile (z.B.: Keilriemen, Kohlebürsten, Leuchtmittel, usw.).
3. Die Garantiezusage umfasst die Behebung oben dargestellter Mängel am Gerät innerhalb angemessener Frist nach Mitteilung des Mangels durch Verbesserung. Die zu diesem Zweck erforderlichen Aufwendungen, insbesondere Transport-, Weg-, Arbeits-, und Materialkosten werden von uns getragen. Über die Verbesserung hinausgehende Ansprüche werden durch diese Garantie nicht eingeräumt. Verbesserungsarbeiten werden, soweit möglich, am Aufstellungsort, sonst in unseren Kundendienstwerkstätten, durchgeführt. Ersetzte Teile gehen in unser Eigentum über. Es ist jeweils der Kaufbeleg mit Kauf- bzw. Lieferdatum vorzulegen.
4. Garantieleistungen bewirken weder eine Verlängerung der Garantiefrist noch setzen sie eine neue Garantiefrist in Lauf. Die Garantiefrist für ausgewechselte Teile endet mit der Garantiefrist für das ganze Gerät.
5. Weitergehende oder andere Ansprüche, insbesondere solche auf Ersatz außerhalb des Gerätes entstandener Schäden sind – soweit eine Haftung nicht zwingend gesetzlich angeordnet ist – ausgeschlossen.
6. Durch diese Garantie wird der Gewährleistungsanspruch des Kunden gegen den Händler, bei dem er das Gerät gekauft hat, weder eingeschränkt noch aufgehoben.

Wir wünschen Ihnen viel Freude mit dem neuen Gerät und erlauben uns, Sie darauf aufmerksam zu machen, dass Ihnen auch nach Ablauf der Garantie unser Werkskundendienst und unsere Servicepartner gerne mit Rat und Tat zur Verfügung stehen.

Electrolux Hausgeräte GmbH

ELECTROLUX HAUSGERÄTE GMBH

ADRESSE

HERZIGGASSE 9
A-1230 WIEN

VERTRIEB TELEFON

(01) 866 40-200

VERTRIEB TELEFAX

(01) 866 40-250

KUNDENDIENST TELEFON

(01) 866 40-330

KUNDENDIENST TELEFAX

(01) 866 40-300

WIEN FN 98903 x

DVR: 0595411

ARA LIZENZ NR. 2702

UID: ATU 14758207

Unsere Kundendienststellen und Servicepartner

Electrolux stellt Ihnen hiermit jene Partner vor, die dafür garantieren, dass wir Ihnen Top-Qualität mit unseren Kundendiensteinrichtungen jetzt und in Zukunft bieten.

Zentrale: Kundendienst Wien, Niederösterreich, nördliches Burgenland Electrolux Hausgeräte GmbH

1230 Wien, Herziggasse 9
Tel. Reparaturannahme: 01/86640-330
Tel. Ersatzteile: 01/86640-315
Technische Hotline (0,88h/Min.):
0900-340090
Fax: 01/86640-300
Internet: kundendienst@electrolux.co.at

Kundendienststelle Oberösterreich

Hausgeräte Kundendienst GmbH
4030 Linz, Winetzhammerstraße 8
Tel.: 0732/383031
Fax: 0732/383031-23
Internet: hg.kundendienst.linz@aon.at

Kundendienststelle Steiermark, südliches Burgenland

A. Hell - Hausgeräteservice
8020 Graz, Asperngasse 2
Tel.: 0316/572615
Fax: 0316/572615-30
Internet: office@a-hell.at

Kundendienststelle Salzburg

Hausgeräte Kundendienst
Wörndl Elektro Ges.m.b.H & CO KEG
5020 Salzburg, Gnigler Straße 18
Tel.: 0662/872714
Fax: 0662/872714-4

Internet: woerndl-kundendienst@aon.at

Kundendienststelle Kärnten, Osttirol

Elektroservice H. Schneider
9020 Klagenfurt, Rosentalerstraße 189
Tel.: 0463/29993
Fax: 0463/29993-4
Internet: elektroservice.schneider@aon.at

Kundendienststelle Tirol

BEP! Hausgeräte-Kundendienst GesmbH
6020 Innsbruck, Amraser Straße 118
Tel.: 0512/392153
Fax: 0512/392153-29
Internet: bep.innsbruck@aon.at

Kundendienststelle Vorarlberg

Walter Stecher Elektroinstallationen
6912 Hörbranz, Lochauerstraße 2
Tel.: 05573/83651
Fax: 05573/83651-14
Internet: stewa.strom@utanet.at

Europäische Garantie

Für dieses Gerät besteht in den am Ende dieser Benutzerinformation aufgeführten Ländern eine Garantie von Electrolux für den Zeitraum, der in der Gerätegarantie oder andernfalls gesetzlich festgelegt ist. Wenn Sie aus einem dieser Länder in ein anderes der aufgeführten Länder ziehen, wird die Gerätegarantie unter folgenden Voraussetzungen mit übertragen:

- Die Gerätegarantie beginnt an dem Datum, an dem Sie das Gerät gekauft haben. Dies wird durch ein gültiges Kaufdokument bescheinigt, das von dem Verkäufer des Gerätes ausgestellt wurde.
- Die Gerätegarantie gilt für denselben Zeitraum und in demselben Ausmaß für Arbeitszeit und Teile, wie sie für dieses spezielle Modell oder diese spezielle Gerätereihe in Ihrem neuen Auf-enhaltsland gelten.
- Die Gerätegarantie ist personengebunden, d. h. sie gilt für den Erstkäufer des Geräts und kann nicht auf einen anderen Benutzer übertragen werden.
- Das Gerät wird in Übereinstimmung mit der von Electrolux herausgegebenen Anleitung in-stalliert und verwendet und wird nur im Privathaushalt eingesetzt, d. h. nicht für gewerbliche Zwecke genutzt.
- Das Gerät wird in Übereinstimmung mit allen relevanten Bestimmungen installiert, die in Ih-rem neuen Aufenthaltsland gelten.

Die Bestimmungen dieser europäischen Garantie haben keinerlei Auswirkungen auf die Rechte, die Ihnen gesetzlich zustehen.

www.electrolux.com

		
Albania	+35 5 4 261 450	Rr. Pjeter Bogdani Nr. 7 Tirane
Belgique/België/ Belgien	+32 2 363 04 44	Bergensesteenweg 719, 1502 Lembeek
Česká republika	+420 2 61 12 61 12	Budějovická 3, Praha 4, 140 21
Danmark	+45 70 11 74 00	Sjællandsgade 2, 7000 Fredericia
Deutschland	+49 180 32 26 622	Muggenhofer Str. 135, 90429 Nürnberg
Eesti	+37 2 66 50 030	Mustamäe tee 24, 10621 Tallinn
España	+34 902 11 63 88	Carretera M-300, Km. 29,900 Alcalá de Henares Madrid
France	www.electrolux.fr	
Great Britain	+44 8705 929 929	Addington Way, Luton, Bedfordshire LU4 9QQ
Hellas	+30 23 10 56 19 70	4 Limnou Str., 54627 Thessaloniki
Hrvatska	+385 1 63 23 338	Slavonska avenija 3, 10000 Zagreb
Ireland	+353 1 40 90 753	Long Mile Road Dublin 12
Italia	+39 (0) 434 558500	C.so Lino Zanussi, 26 - 33080 Porcia (PN)
Latvija	+37 17 84 59 34	Kr. Barona iela 130/2, LV-1012, Riga
Lietuva	+370 5 2780609	Verkiu 29, LT-09108 Vilnius
Luxembourg	+35 2 42 43 13 01	Rue de Bitbourg, 7, L-1273 Hamm
Magyarország	+36 1 252 1773	H-1142 Budapest XIV, Erzsébet királyné útja 87
Nederland	+31 17 24 68 300	Vennootsweg 1, 2404 CG – Alphen aan den Rijn
Norge	+47 81 5 30 222	Risløkkvn. 2 , 0508 Oslo
Österreich	+43 18 66 400	Herziggasse 9, 1230 Wien
Polska	+48 22 43 47 300	ul. Kolejowa 5/7, Warsaw
Portugal	+35 12 14 40 39 39	Quinta da Fonte - Edificio Gonçalves Zarco - Q 35 2774 - 518 Paço de Arcos
Romania	+40 21 451 20 30	Str. Garii Progresului 2, S4, 040671 RO
Schweiz/Suisse/ Svizzera	+41 62 88 99 111	Industriestrasse 10, CH-5506 Mägenwil

		
Slovenija	+38 61 24 25 731	Tržaška 132, 1000 Ljubljana
Slovensko	+421 2 43 33 43 22	Electrolux Slovakia s.r.o., Electrolux Domáce spotrebiče SK, Seberíniho 1, 821 03 Bratislava
Suomi		www.electrolux.fi
Sverige	+46 (0)771 76 76 76	Electrolux Service, S:t Göransgatan 143, S-105 45 Stockholm
Türkiye	+90 21 22 93 10 25	Tarlabapı caddesi no : 35 Taksim Istanbul
Россия	+7 095 9377837	129090 Москва, Олимпийский проспект, 16, БЦ „Олимпик“

